

BabyGo

6 мес.

—
3 года

до 15 кг

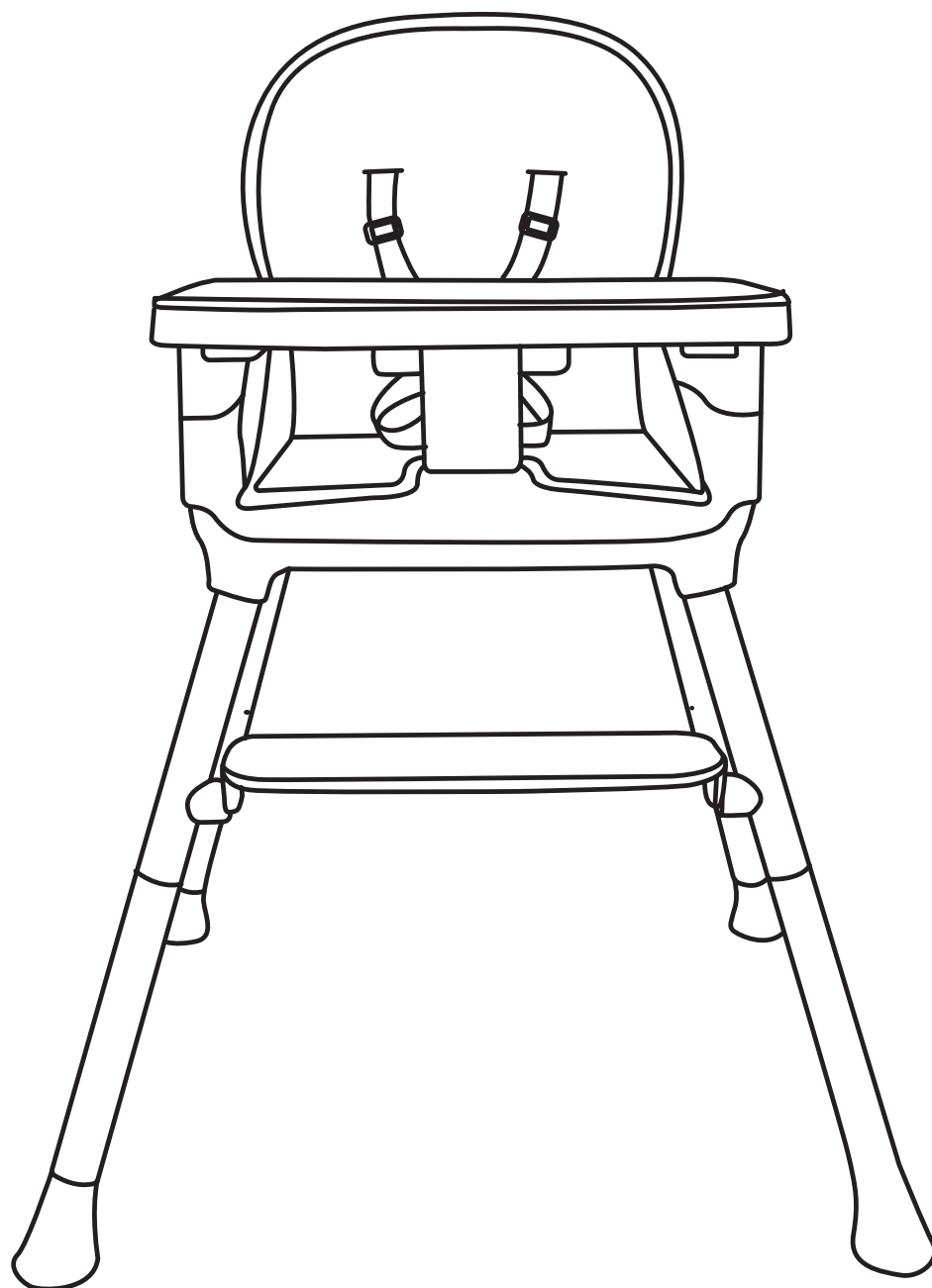

Travel set

стульчик для кормления

Внимательно прочитайте инструкцию и сохраните её на весь период эксплуатации.

EAC

артикул HC207

ПРЕДУПРЕЖДЕНИЕ

Падение со стульчика для кормления может привести к травмам. Следуйте указанным инструкциям во избежание несчастных случаев.

- Всегда пристёгивайте ребёнка ремнями безопасности и регулируйте их так, чтобы они плотно обхватывали ребёнка.
- Столик не предназначен для того, чтобы удерживать ребёнка в стульчике.
- Не оставляйте ребёнка в стульчике без присмотра.
- Устанавливайте стульчик вдали от предметов, до которых ребёнок может дотянуться.
- Не используйте стульчик, пока ребёнок не научится самостоятельно сидеть.
- Не поднимайте стульчик, когда ребёнок в нём сидит.
- Устанавливайте стульчик только на ровные горизонтальные поверхности.
- Перед использованием бустера убедитесь, что он надёжно прикреплен к стулу.
- Используйте ремни безопасности, пока ребёнок не научится самостоятельно садиться на бустер и слезать с него.
- Не позволяйте ребёнку отталкиваться от стола.
- Никогда не поднимайте и не перемещайте бустер с ребёнком в нём.
- Не оставляйте ребёнка в бустере без присмотра.
- Не используйте бустер в автомобилях.
- Крепите бустер только на стулья с вертикальной спинкой и твёрдым сиденьем. Не ставьте его на стулья с мягкой обивкой или обитые кожей.
- Чтобы стул подходил для крепления бустера, размеры его сиденья должны быть не меньше 45 см в ширину и 38 см в глубину. Спинка должна быть не меньше 41 см в высоту.
- Столик не предназначен для того, чтобы удерживать ребёнка в бустере.
- Используйте бустер только для детей, умеющих сидеть самостоятельно.
- Никогда не ставьте стульчик рядом со ступенями.

КОМПЛЕКТАЦИЯ

- Не используйте стульчик, если какие-то из его деталей отсутствуют, повреждены или сломаны.
- Никогда не заменяйте детали стульчика.

1. Основание сиденья
2. Верхние части ножек
3. Нижние части ножек
4. Съёмный чехол
5. Подножка
6. Столик
7. Ремни безопасности
8. Фиксирующие ремни

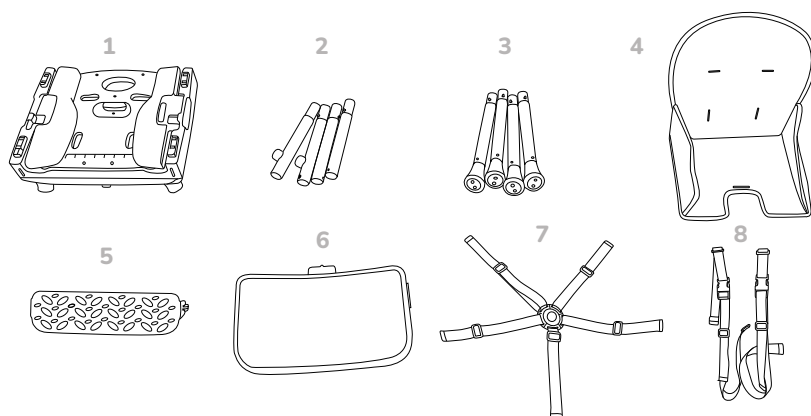

Внимание! Используйте фиксирующие ремни, только если вы используете стульчик в качестве бустера.

СБОРКА СТУЛЬЧИКА ДЛЯ КОРМЛЕНИЯ

1. Достаньте детали из коробки.
Снимите подножку.

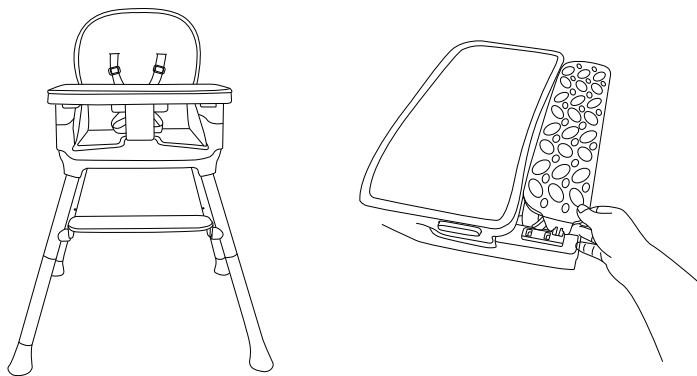

2. Нажмите на кнопку, чтобы отделить столик, чехол и ремни безопасности.

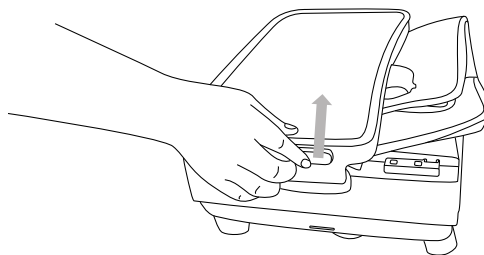

3. Переверните сиденье и поверните запор на 90°, чтобы открыть перемычку и вынуть ножки.

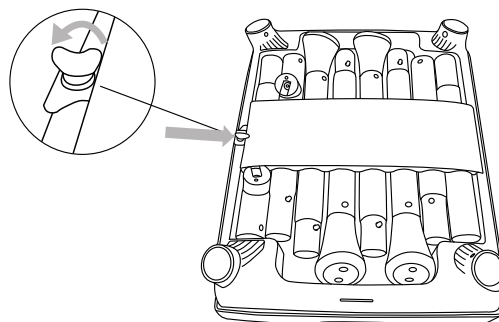

4. Соберите 4 ножки и вставьте их до щелчка в отверстия в основании сиденья.
Внимание: две ножки с креплениями для подножки располагаются спереди.
Вставьте их в основание сиденья.
Места для правой и левой ножки обозначены.

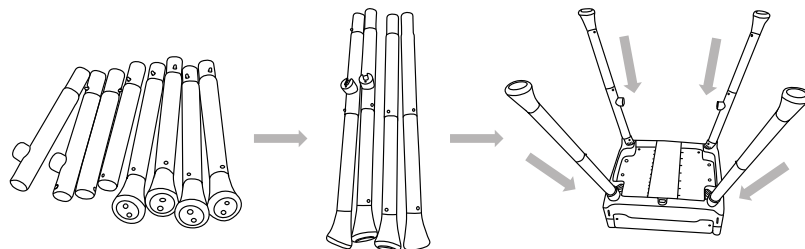

5. Вставьте подножку в крепления на передних ножках.
Переверните её, чтобы сделать выше или ниже.

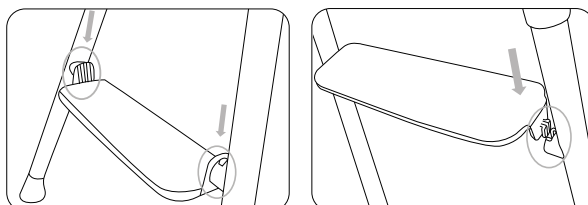

6. Поднимите подлокотники на основании сиденья и надавите на них до щелчка.

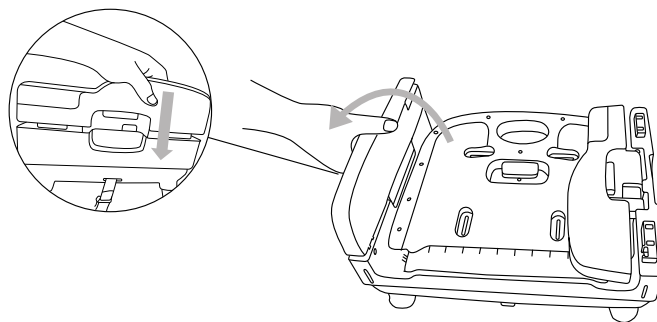

7. Поднимите спинку и разложите её до щелчка.

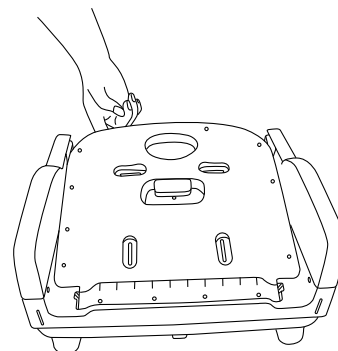

8. Проденьте ремни безопасности сквозь съёмный чехол. Затем наденьте чехол на сиденье. Проденьте ремни безопасности сквозь вырезы в сиденье.

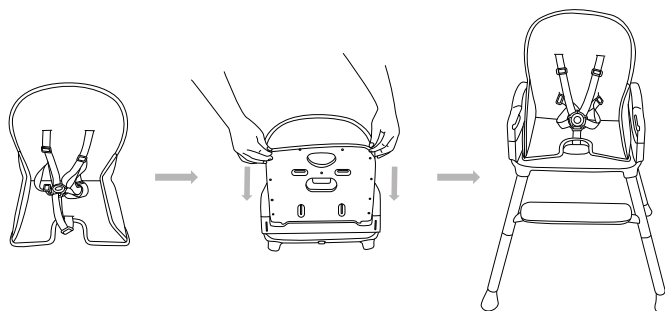

9. Зажмите кнопки по обеим сторонам столика, чтобы вставить его в пазы на сиденье. Столик можно установить в 3 разных позициях.

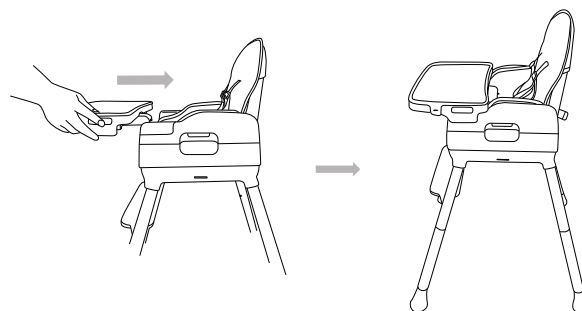

ТРАНСФОРМАЦИЯ СТУЛЬЧИКА ДЛЯ КОРМЛЕНИЯ В БУСТЕР

1. Отделите от ножек подножку и выньте ножки из основания сиденья.

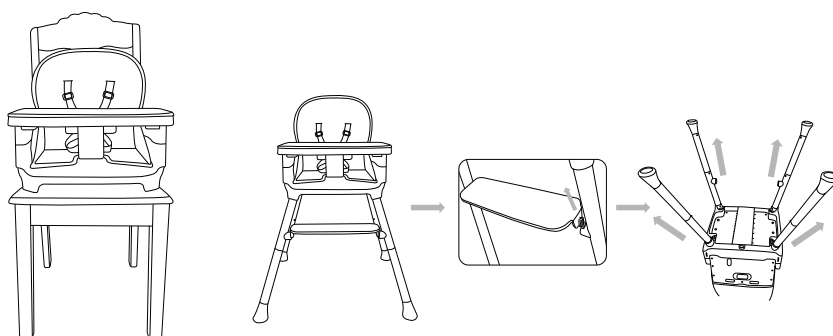

2. Присоедините один из фиксирующих ремней к обеим сторонам основания сиденья, проденьте его под сиденьем стула и застегните пряжку. Присоедините второй фиксирующий ремень к сторонам спинки, оберните ремнём спинку стула и застегните пряжку.

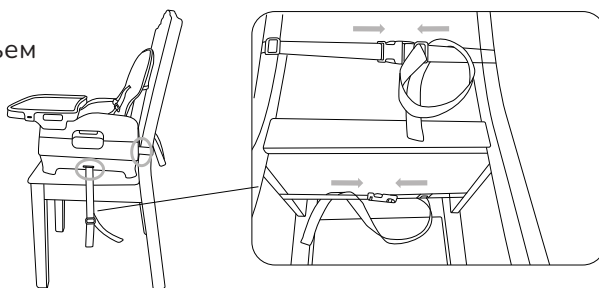

3. Если сиденью-бустеру не хватает высоты, вы можете отсоединить опоры нижней части ножек и вставить их в основание сиденья.

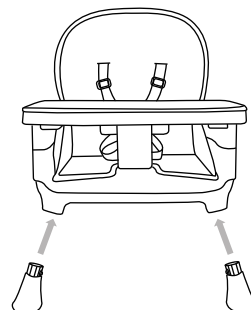

СБОРКА БУСТЕРА

1. Чтобы собрать бустер, не собирая стульчик для кормления, достаньте стульчик из упаковки и отсоедините от него столик, подножку, съёмный чехол и ножки.

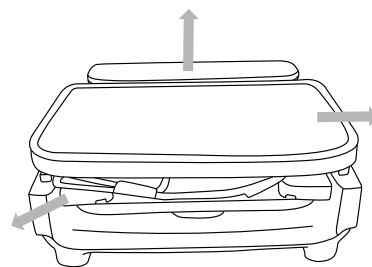

2. Поднимите подлокотники на основании сиденья и надавите на них до щелчка.

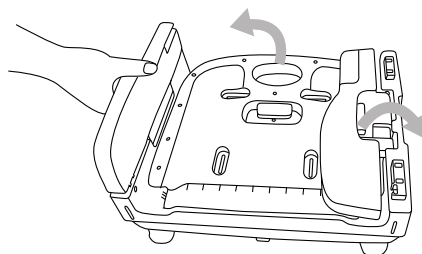

3. Проденьте ремни безопасности сквозь съёмный чехол. Затем наденьте чехол на сиденье.

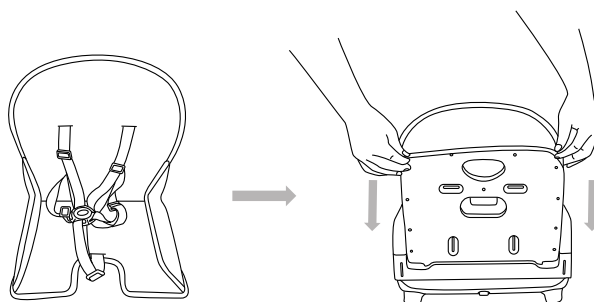

4. Зажмите кнопки по обеим сторонам столика, чтобы вставить его в пазы на сиденье.

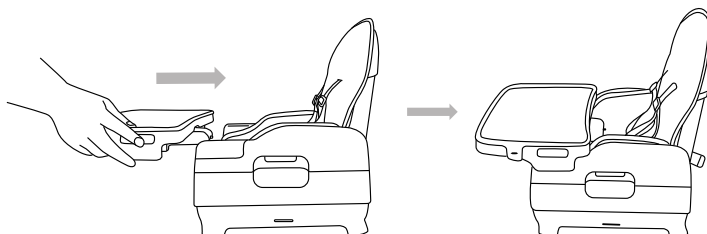

5. Присоедините один из фиксирующих ремней к обеим сторонам основания сиденья, проденьте его под сиденьем стула и застегните пряжку. Присоедините второй фиксирующий ремень к сторонам спинки, оберните ремнём спинку стула и застегните пряжку.

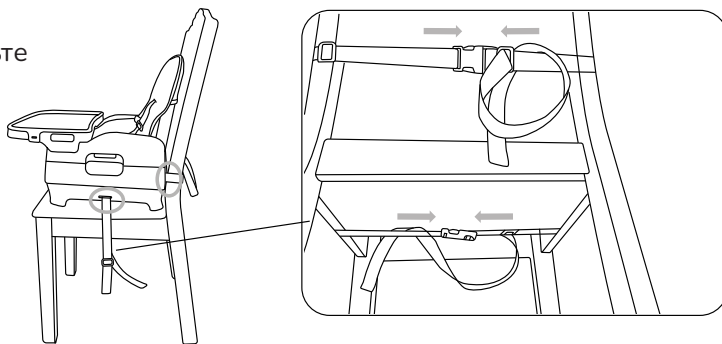

СБОРКА ДЕТСКОГО СТУЛА

1. Выньте из упаковки стульчик и отсоедините от него столик, подножку, съёмный чехол и ножки.

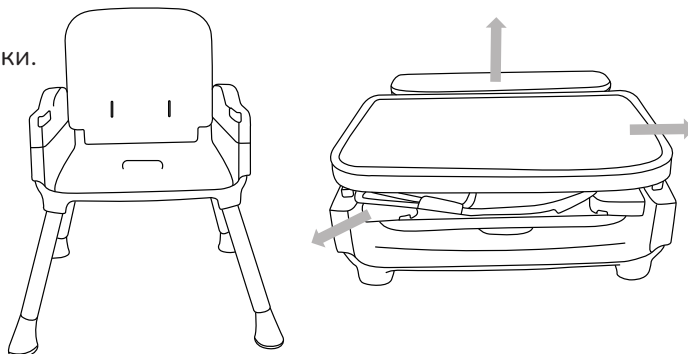

2. Переверните сиденье и поверните запор на 90°, чтобы открыть перемычку и вынуть ножки.

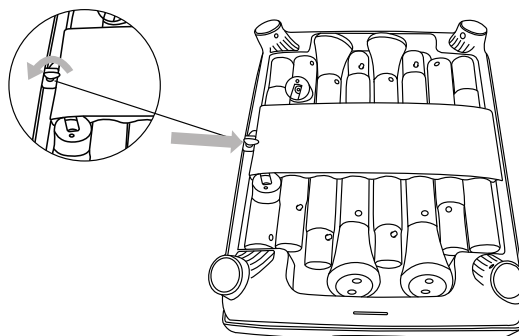

3. Поднимите подлокотники на основании сиденья и надавите на них до щелчка.

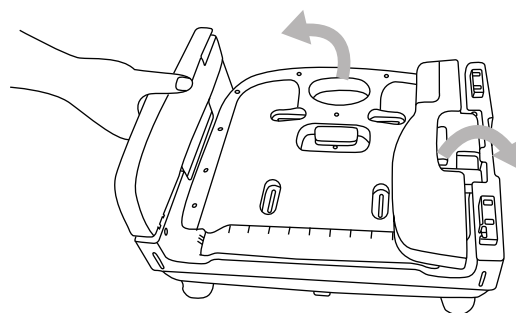

4. Вставьте нижнюю часть ножек до щелчка в отверстия в основании сиденья.

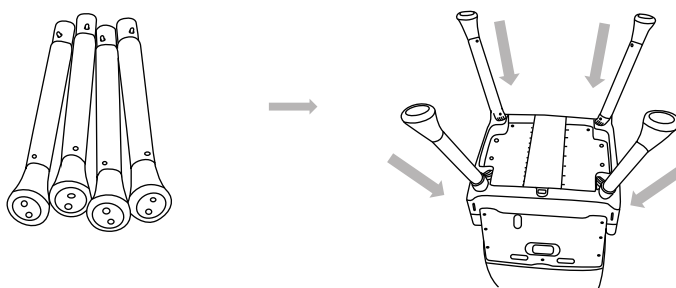

ИСПОЛЬЗОВАНИЕ РЕМНЕЙ БЕЗОПАСНОСТИ

1. Вставьте вилку в пряжку до щелчка. Проверьте, что крепление надёжно зафиксировано.
2. Повторите с другой стороны.
3. Нажмите на кнопку в центре пряжки, чтобы расстегнуть ремни безопасности.
4. Отрегулируйте длину плечевых и поясных ремней.

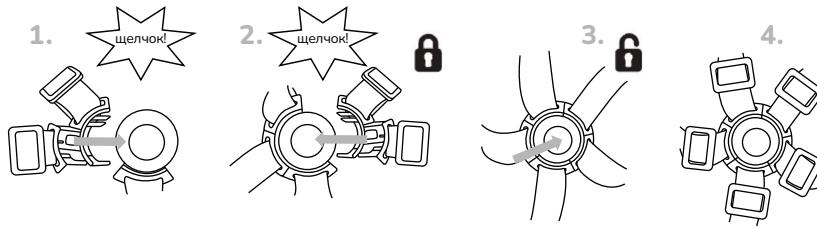

ТЕХНИЧЕСКОЕ ОБСЛУЖИВАНИЕ

Регулярно проводите техническое обслуживание, чтобы стульчик исправно работал. Своевременно проверяйте все детали стульчика на износ и повреждения. Не используйте стул, если какая-либо из его частей сломана, порвана или отсутствует.

ОЧИЩЕНИЕ

Основание

Очистите влажной тканью и протрите насухо.

Ткань чехла

Очистите щёткой или влажной тканью. Для других деталей используйте хозяйственное мыло или нейтральное чистящее средство.

Ремни безопасности

Очистите губкой с использованием водного раствора неагрессивного моющего средства. Прополощите и вытрите насухо.

Важно: никогда не очищайте детали стульчика с использованием абразивов и средств, содержащих аммиак, хлор или спирт.

Полностью просушите стульчик перед повторным использованием или уборкой на хранение.

Храните стульчик в сухом месте, чтобы предотвратить развитие плесени.

BabyGo

6 ай
—
3 жас

15 кг дейін

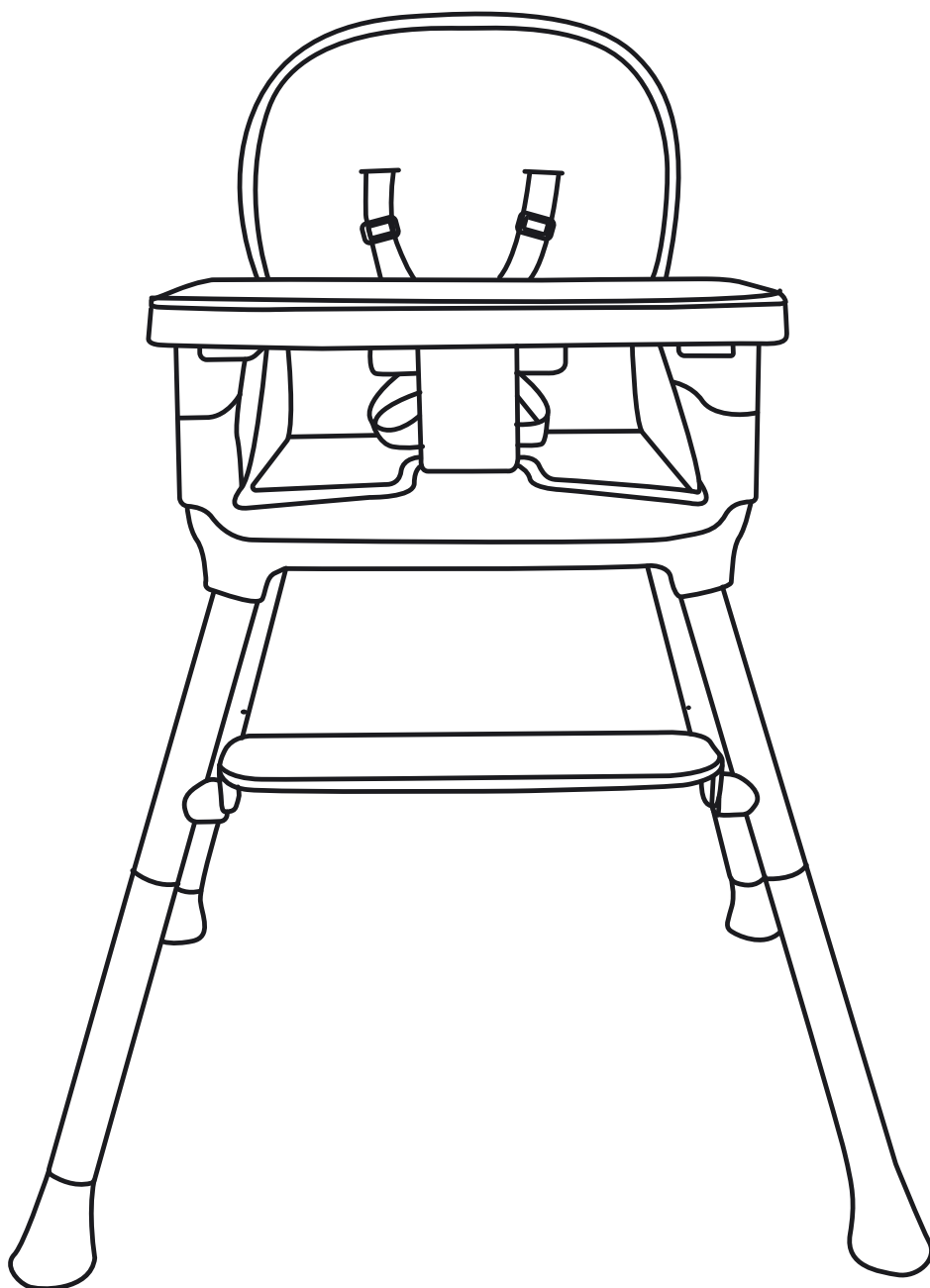

Travel set

тамақтандыруға
арналған орындық

EAC

артикул HC207

Нұсқаулықты мұқият оқыңыз және оны пайдаланудың барлық кезеңінде сақтаңыз.

ЕСКЕРТУ

Тамақтандыруға арналған орындықтан құлау жарақатқа әкелуі мүмкін. Жазатайым оқиғаларды болдырмау үшін көрсетілген нұсқауларды орындаңыз.

- Әрқашан баланы қауіпсіздік белдіктерімен іліктіріп, олар баланы мықтап орап алатындай етіп реттеңіз..
- Үстел баланы орындықта ұстауға арналмаған.
- Баланы орындықта қараусыз қалдырмаңыз.
- Орындықты баланың қолы жететін заттардан алыс орнатыңыз.
- Бала өздігінен отыруды үйренгенше орындықты пайдаланбаңыз.
- Бала отырғанда орындықты көтермеңіз.
- Орындықты тек тегіс көлденең беттерге орнатыңыз.
- Бустерді қолданар алдында оның орындыққа мықтап бекітілгеніне көз жеткізіңіз.
- Бала бустерге өздігінен отыруды және одан түсуді үйренгенше қауіпсіздік белдіктерін пайдаланыңыз.
- Баланың үстелден итерілуіне жол бермеңіз.
- Бустерді онда бала болғанда ешқашан көтермеңіз немесе жылжытпаңыз.
- Баланы бустерде қараусыз қалдырмаңыз.
- Бустерді көліктерде пайдаланбаңыз.
- Бустерді тек тік арқасы бар және қатты отырғышы бар орындықтарға бекітіңіз орындықтарға. Оны жұмсақ немесе былғарыдан жасалған орындықтарға қоймаңыз.
- Орындық бустерді бекітуге жарамды болу үшін, оның орындықтарының өлшемдері ені кемінде 45 см және тереңдігі 38 см болмауы керек. Артқы жағы кем дегенде 41 см биіктікте болуы керек.
- Үстел баланы бустерде ұстап тұру үшін арналмаған.
- Бустерді тек өздігінен отыра алатын балаларға қолданыңыз.
- Ешқашан орындықты баспалдақтардың жанына қоймаңыз.

ЖИНАҚТАУ

- Егер оның бөліктері жоқ, зақымдалған немесе сынған болса, орындықты пайдаланбаңыз.
- Орындықтың бөлшектерін ешқашан ауыстырмаңыз.

1. Орындықтың негізі
2. Аяқтардың жоғарғы бөліктері
3. Аяқтардың төменгі бөліктері
4. Алынбалы тыс
5. Басқыш
6. Үстел
7. Қауіпсіздік белдіктері
8. Бекіткіш белдіктер

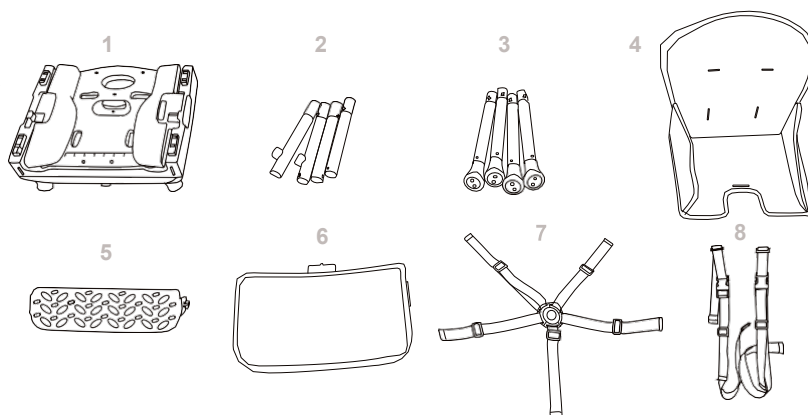

Назар аударыңыз! Егер орындықты тек бустер ретінде қолдансаңыз, бекіткіш белдіктерді қолданыңыз.

ТАМАҚТАНДЫРУҒА АРНАЛҒАН ОРЫНДЫҚТЫ ҚҰРАСТЫРУ

1. Қораптан бөлшектерді алыңыз. Басқышты шешеіп алыңыз.

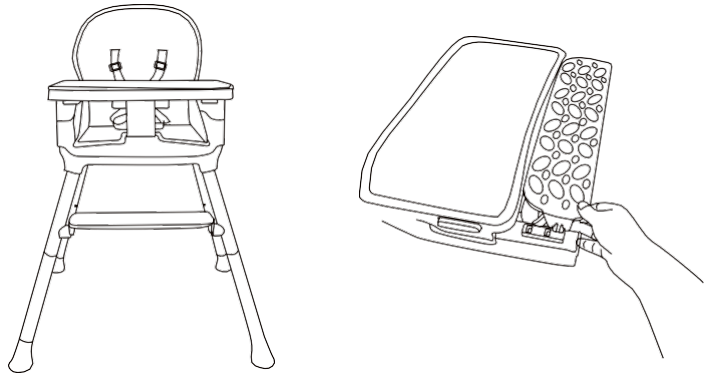

2. Үстелді, тысты және қауіпсіздік белдіктерін бөлу үшін батырманы басыңыз.

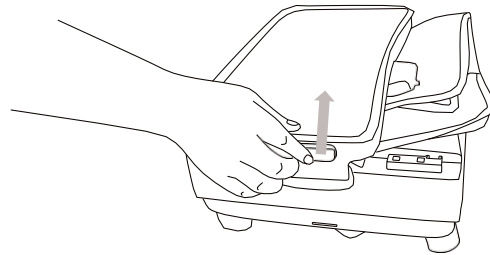

3. Тосқауылды ашып, аяқтарын алу үшін орындықты аударып, ілмекті 90° бұраңыз.

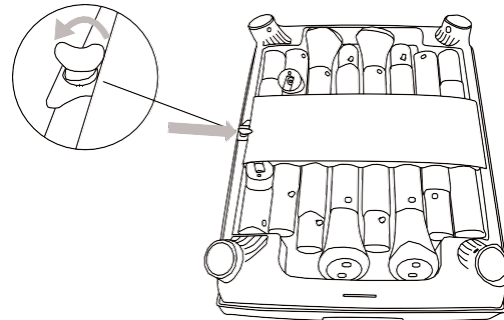

4. 4 аяқты жинап, оларды орындықтың түбіндегі тесікке сыртылға дейін салыңыз. Назар аударыңыз: басқыштарға арналған бекіткіштері бар екі аяқтары алдыңғы жағында орналасқан. Оларды орындықтың негізіне салыңыз. Оң және сол аяққа арналған орындар белгіленген.

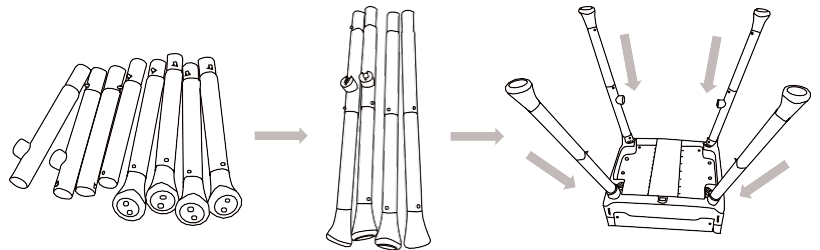

5. Басқышты алдыңғы аяқтардағы бекіткішке салыңыз. Жоғары немесе төмендету үшін оны аударыңыз.

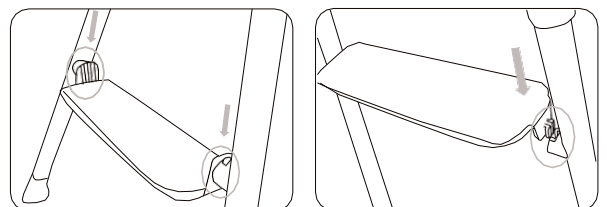

6. Орындықтың негізіндегі шынтақшаны көтеріңіз және оларды сыртылға дейін басыңыз.

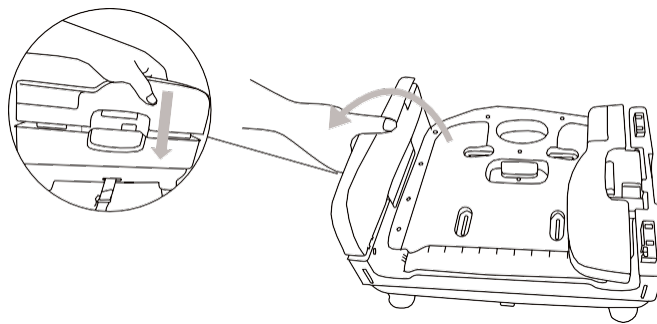

7. Арқасын көтеріп, оны сыртылға дейін жайып қойыңыз.

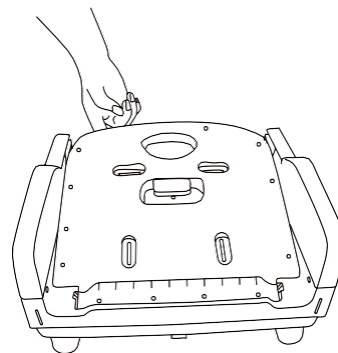

8. Қауіпсіздік белдіктерін алынбалы тыс арқылы кигізіңіз. Сосын тысты орындыққа кигізіңіз. Қауіпсіздік белдіктерін орындықтағы ойықтар арқылы кигізіңіз.

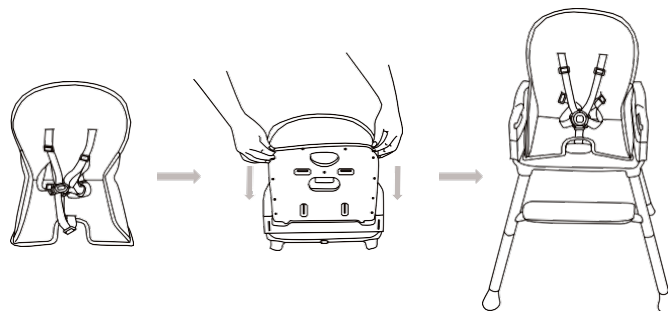

9. Оны орындықтың ойықтарына салу үшін, үстелдің екі жағындағы батырмаларды қысыңыз. Үстелді 3 әртүрлі қалыпқа орнатуға болады.

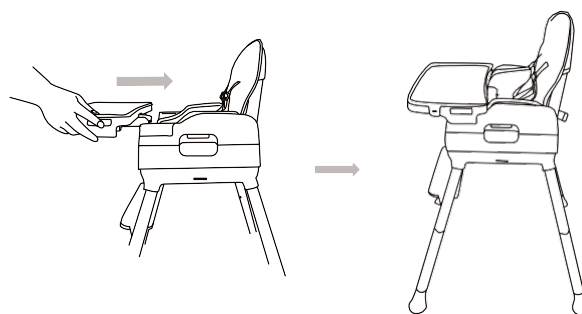

ТАМАҚТАНДЫРУҒА АРНАЛҒАН ОРЫНДЫҚТЫҢ БУСТЕРГЕ ТҮРЛЕНУІ

1. Аяқтардан басқышты бөліп алыңыз және орындықтың негізінен аяқтарды суырып алыңыз.

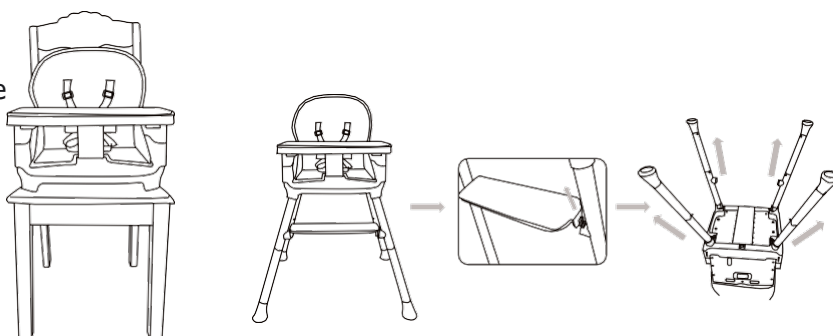

2. Бекіткіш белдіктердің бірін орындық негізінің екі жағына жалғаңыз, оны орындықтың астынан өткізіп, айылбасты іліктіріңіз. Екінші бекіту белдігін арқа жақтарына бекітіңіз, белдікпен орындықтың арқасын орап, айылбасты іліктіріңіз.

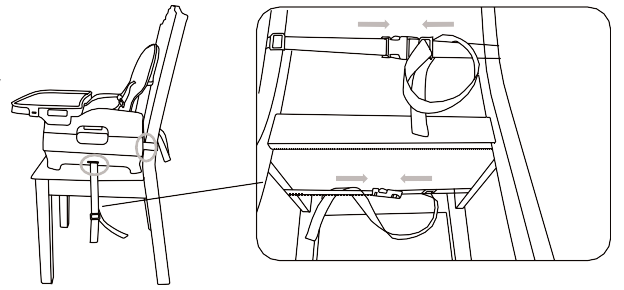

3. Егер орындық-бустерге биіктік жетіспесе, сіз аяқтардың төменгі бөлігіндегі тіректі ажырата және оларды орындықтың негізіне сала аласыз.

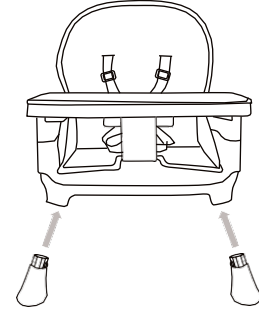

БУСТЕРДІ ҚҰРАСТЫРУ

1. Бустерді құрастыру үшін, тамақтандыруға арналған орындықты құрамай, қаптамадан орындықты алыңыз және одан үстелді, басқышты, алынбалы тыс пен аяқтарын ажыратыңыз.

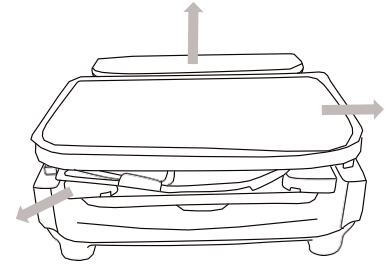

2. Орындықтың негізіндегі шынтакшаларды көтеріңіз және оларды сыртылға дейін басыңыз.

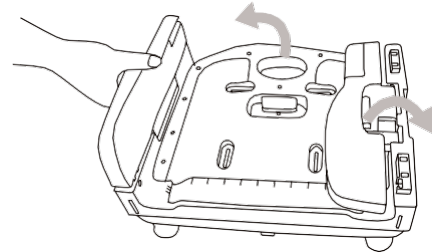

3. Қауіпсіздік белдіктерін алынбалы тыс арқылы кигізіңіз. Сосын тысты орындыққа кигізіңіз.

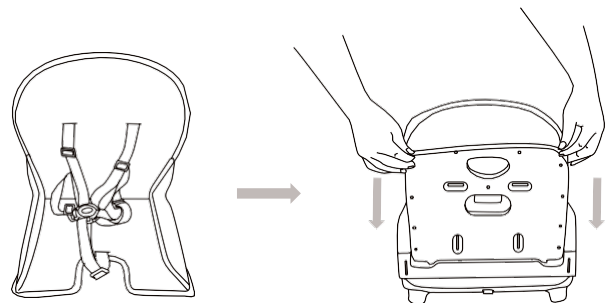

4. Оны орындықтағы ойықтарға салу үшін, үстелдің екі жағындағы батырмаларды қысыңыз.

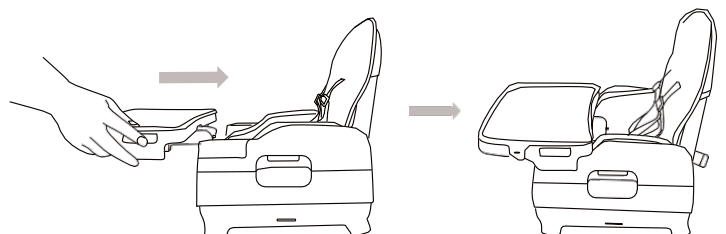

5. Бекіткіш белдіктердің бірін орындық негізінің екі жағына жалғаңыз, оны үстел орындықтың астынан өткізіп, айылбасты іліктіріңіз. Екінші бекіту белдігін арқа жақтарына бекітіңіз, белдікпен орындықтың арқасын орап, айылбасты іліктіріңіз.

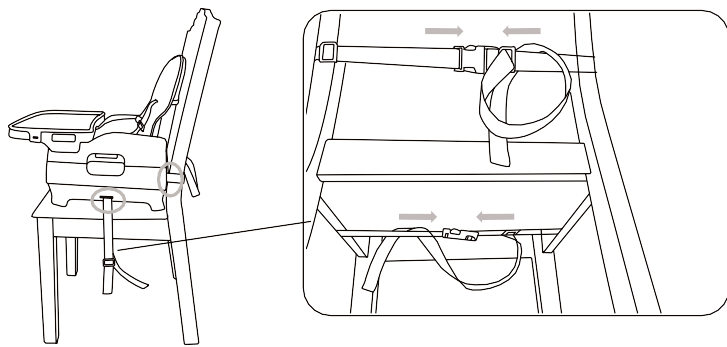

БАЛАЛАР ҮСТЕЛІН ҚҰРАСТЫРУ

1. Қаптамадан орындықты алыңыз және одан үстелді, басқышты, алынбалы тыс пен аяқтарын ажыратыңыз.

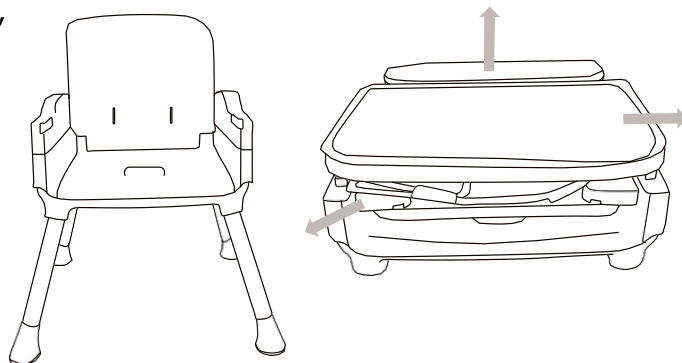

2. Тосқауылды ашу және аяқтарын суырып алц үшін, орындықты аударыңыз және ілмекті 90°-қа бұрыңыз.

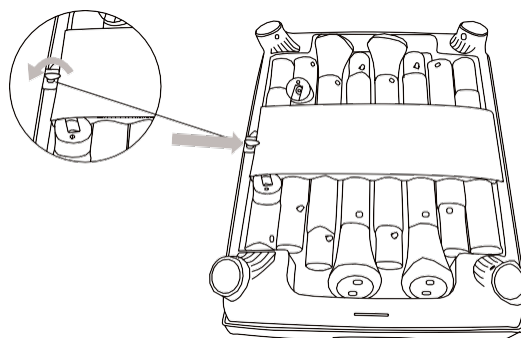

3. Орындықтың негізіндегі шынтақшаларды көтеріңіз және оларды сыртылға дейін басыңыз.

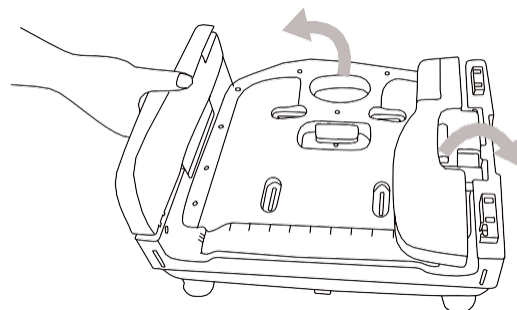

4. Аяқтардың төменгі бөлігін орындықтың негізіндегі ойықтарға сыртылға дейін салыңыз.

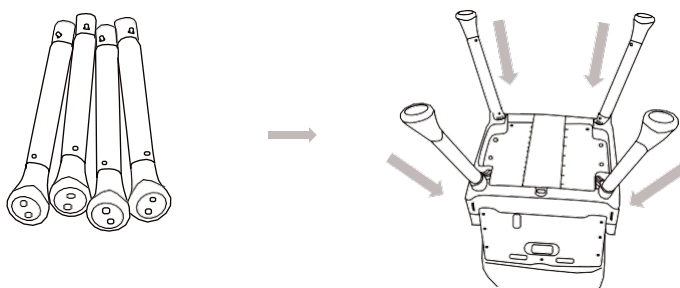

ҚАУІПСІЗДІК БЕЛДІКТЕРІН ПАЙДАЛАНУ

1. Ашаны айылбасқа сыртылға дейін салыңыз. Бекіткіш сенімді бекітілгеніне көз жеткізіңіз.
2. Екінші жағымен қайталаңыз.
3. Қауіпсіздік белдіктерін ағыту үшін айылбастың ортасындағы батырманы басыңыз.
4. Иық және бел белдіктерінің ұзындығын реттеңіз.

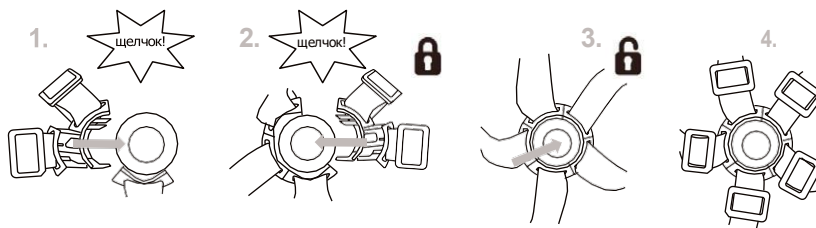

ТЕХНИКАЛЫҚ ҚЫЗМЕТ КӨРСЕТУ

Орындық дұрыс жұмыс істеуі үшін, техникалық қызмет көрсетуді жүйелі түрде жүргізіңіз. Орындықтың барлық бөлшектерінің тозу мен зақымдануын уақытылы тексеріңіз. Егер оның бөліктерінің кез келгені сынған, жыртылған немесе жоқ болса, орындықты пайдаланбаңыз.

ТАЗАРТУ

Негіз

Дымқыл матамен тазартыңыз және құрғақтап сүртіңіз.

Тыс матасы

Щёткамен немесе дымқыл матамен тазартыңыз. Басқа бөлшектер үшін кір сабынды немесе бейтарап тазарту құралын қолданыңыз.

ауіпсіздік белдіктері

Түрпілі емес жуу құралының сулы ерітіндісін қолданып, ысқышпен тазартыңыз. Шайыңыз және құрғақтап сүртіңіз.

Маңызды: орындықтың бөлшектерін ешқашан түрпілерді және құрамында аммиак, хлор немесе спиртті бар заттармен тазартпаңыз.

Қайта пайдалану немесе сақтауға тазалау алдында орындықты толық құрғатыңыз.

Зеңді дамытпау үшін орындықты құрғақ жерде сақтаңыз.

