

Dorian

RU

Меры безопасности	12
Комплектация	14
Сборка	14
Уход и хранение	15
Информация об изделии	16

KZ

Қауіпсіздік шаралары	18
Жиынтықтама	20
Құрастыру	20
Күтім жасау және сақтау	21
Бұйым туралы ақпарат	22

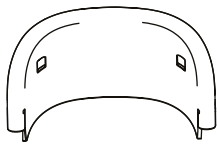

1

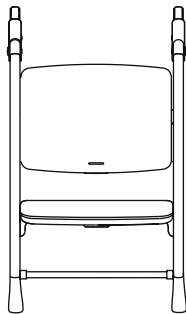

2

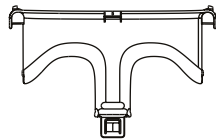

3

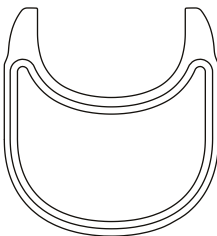

4

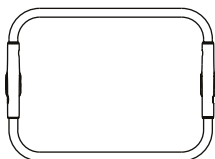

5

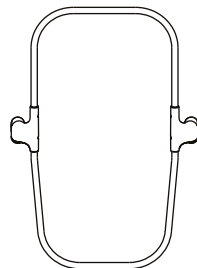

6

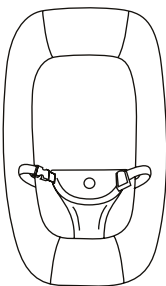

7

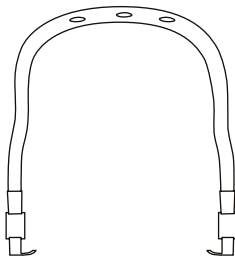

8

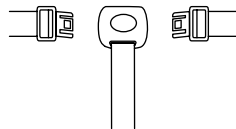

9

1

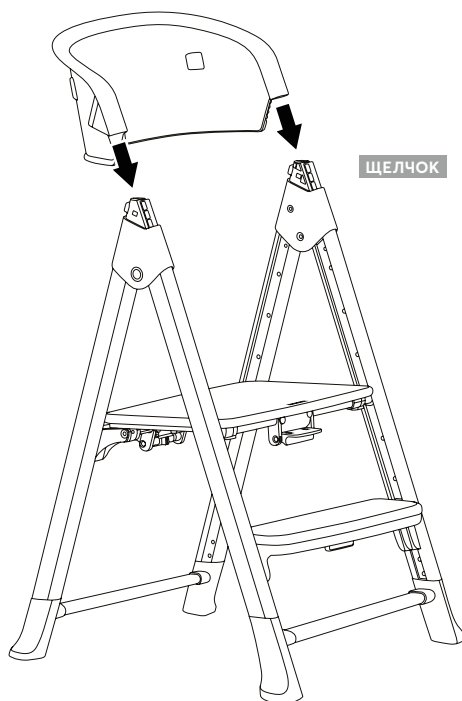
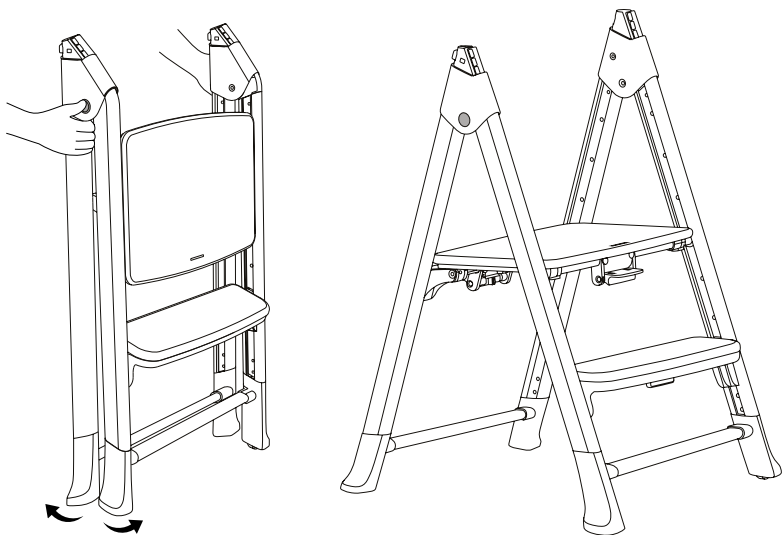

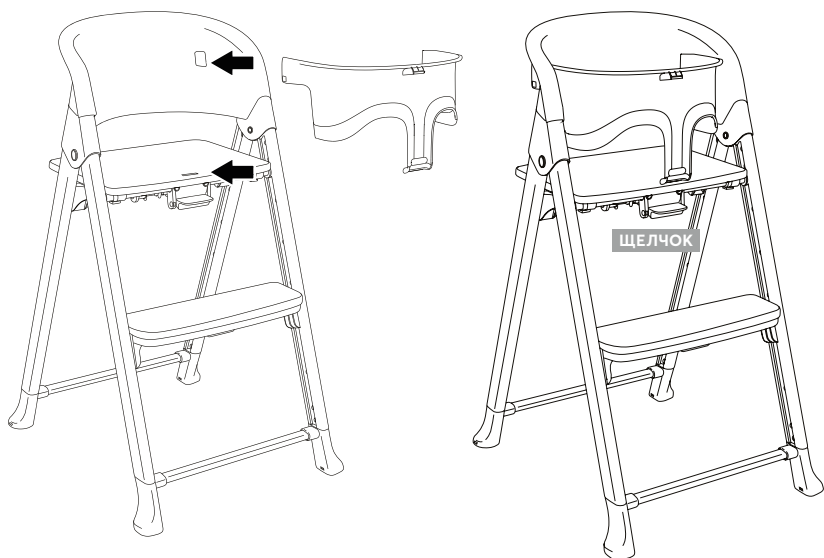
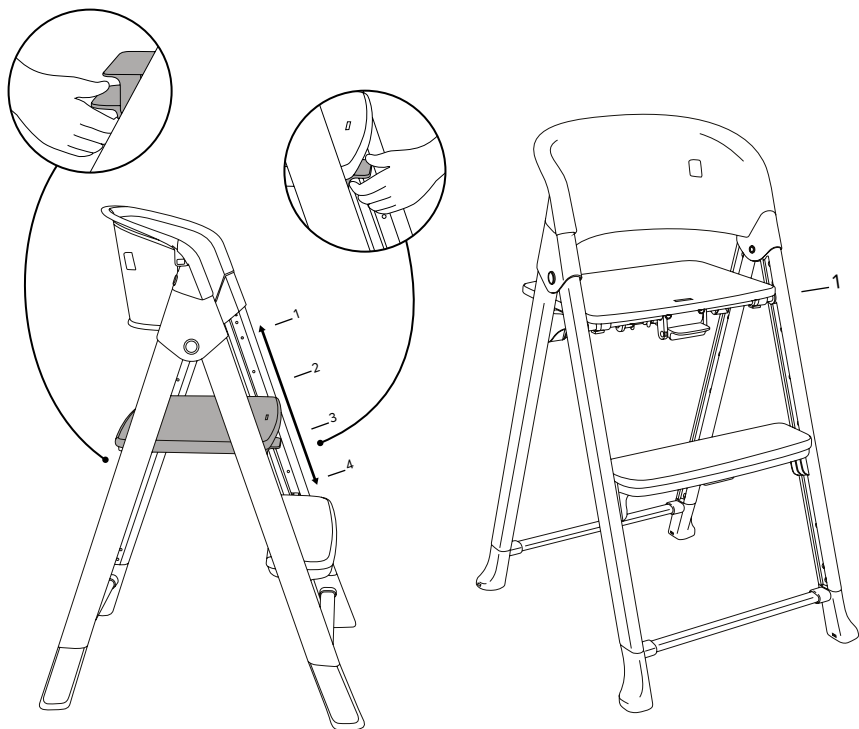

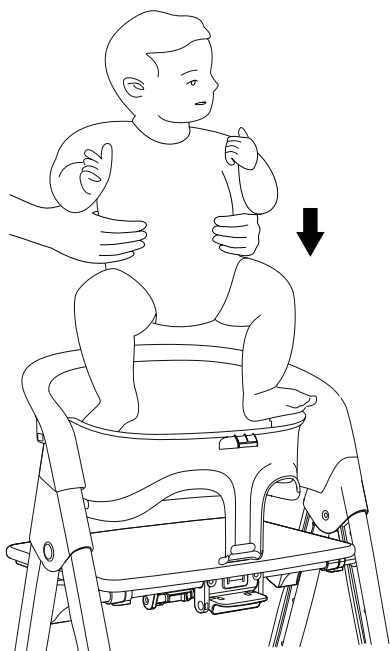
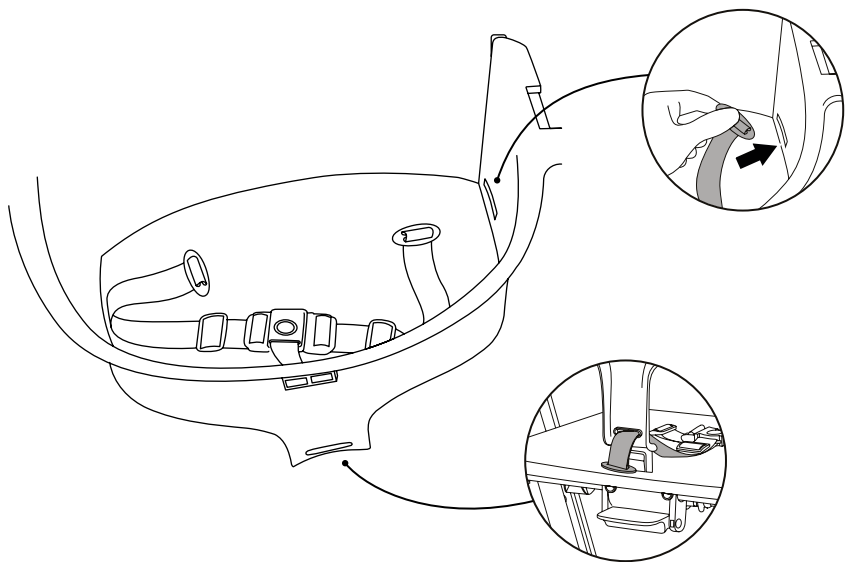

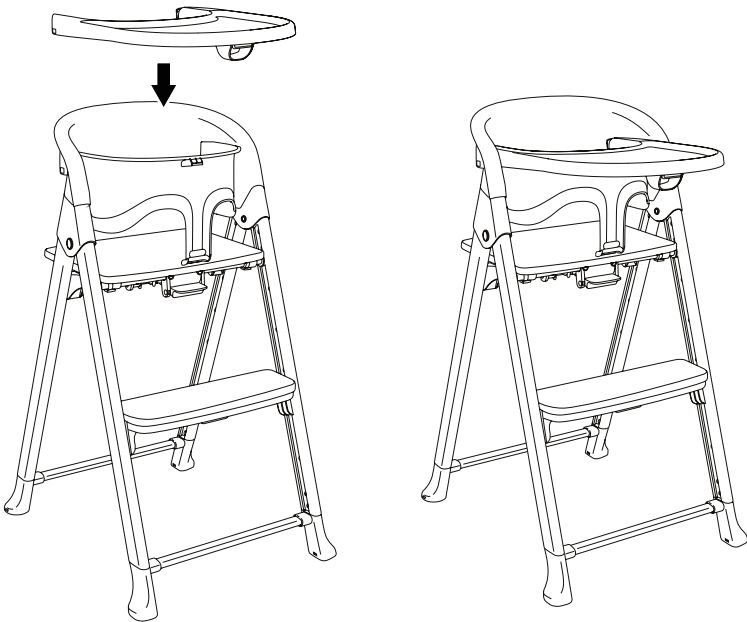
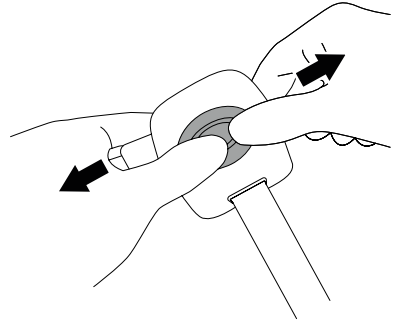
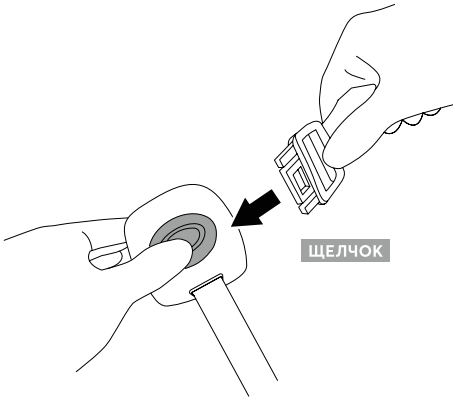

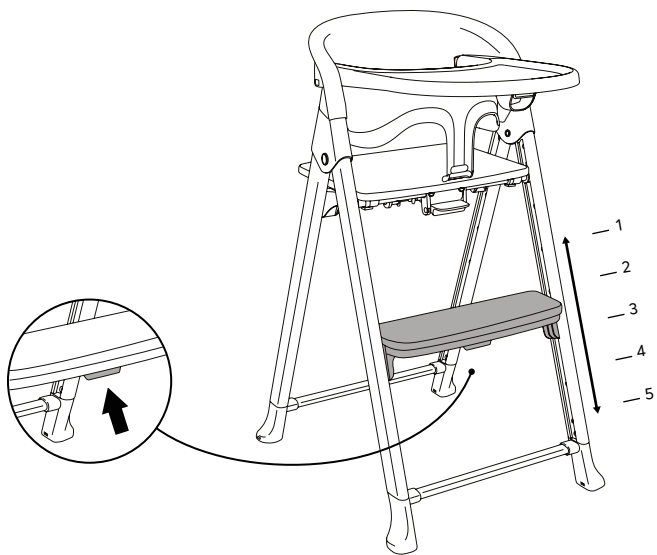

2

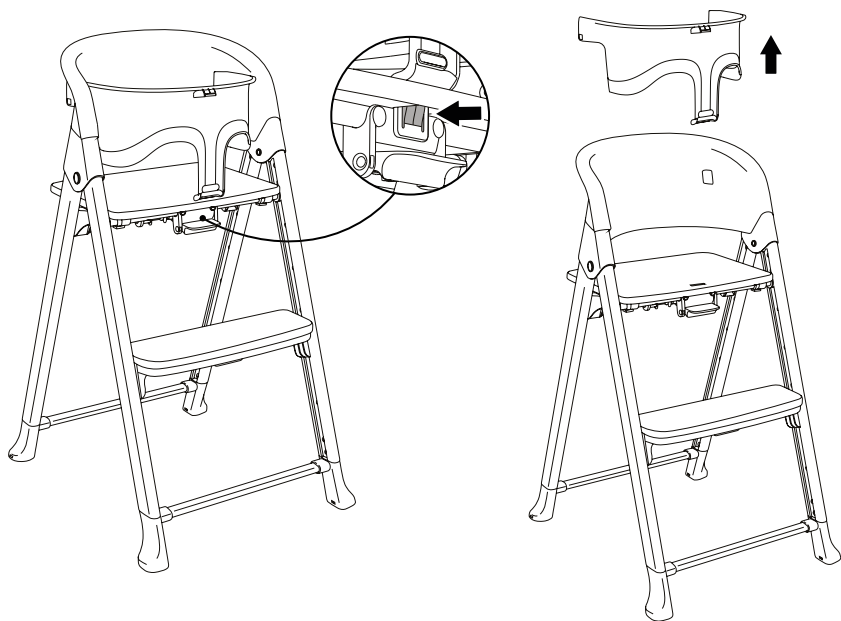

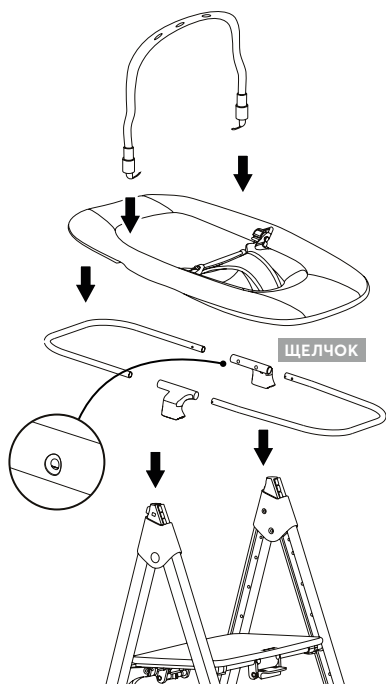

3

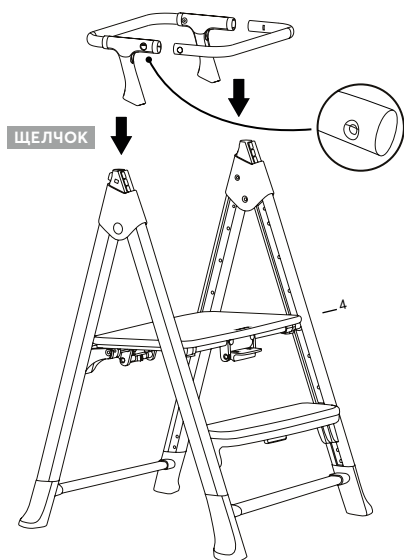

4

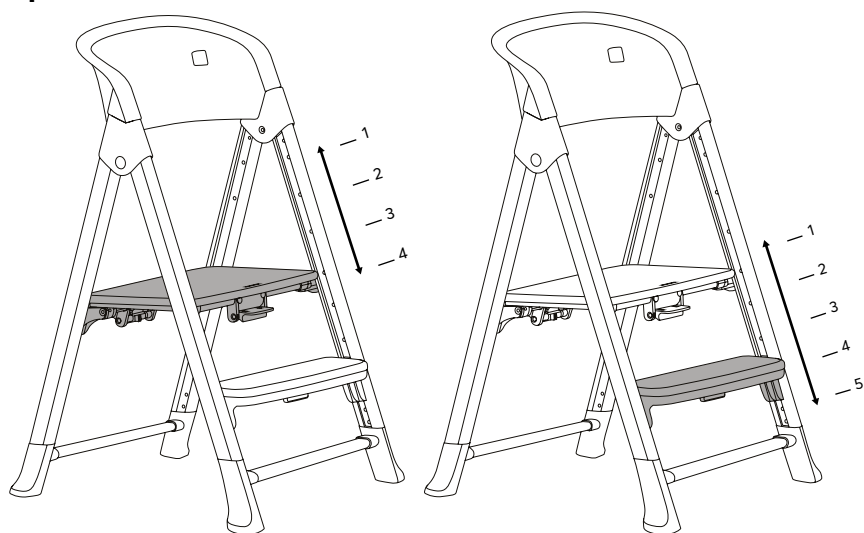

5

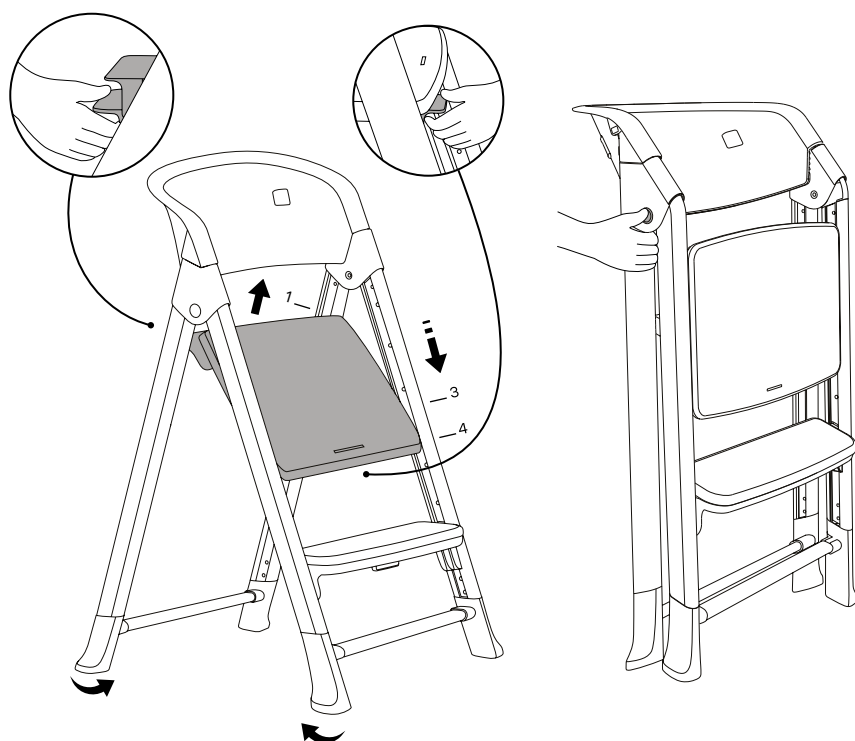

Инструкция по сборке и эксплуатации

Поздравляем с покупкой!

Перед началом использования внимательно ознакомьтесь с данной инструкцией. Важно! Сохраняйте инструкцию для дальнейшего использования и храните ее вместе с изделием.

В связи с разнообразием вариантов производства данного типа изделий, в инструкции могут использоваться универсальные иллюстрации, поэтому дизайн, цвета, комплектация и материалы приобретенного вами товара могут отличаться от тех, что показаны в инструкции. Мы оставляем за собой право на внесение изменений в конструкцию изделия без предварительного уведомления, что обусловлено постоянным совершенствованием продукции.

Меры безопасности

Важно! ▲

Внимательно ознакомьтесь с инструкцией и сохраните ее.
Перед использованием снимите и выбросьте упаковку.

Внимание! ▲

Перед началом сборки убедитесь в целостности всех деталей, при обнаружении повреждений не используйте изделие и держите его вдали от детей.

Предупреждение! ▲

- Не используйте стул для кормления до тех пор, пока ребенок не будет в состоянии сидеть самостоятельно и держать спину ровно.
- Стул для кормления рекомендован для детей от 6 месяцев и весом не более: вариант стульчика – 15 кг., вариант шезлонга – 9 кг., вариант стула – 110 кг.
- Всегда используйте ремни безопасности, во избежание травм от выпадения и выскальзывания ребенка из сиденья стульчика.
- Не используйте стул, если какие-либо его части повреждены или сломаны, а также в случае отсутствия хотя бы одной детали.
- Складывать, раскладывать и регулировать стул разрешается исключительно взрослым. Предварительно убедитесь, что ребенок находится на безопасном расстоянии. Во время регулировки (наклона спинки и расположения столика), убедитесь, что подвижные детали стульчика не соприкасаются с телом малыша.
- Не используйте стул, пока не убедитесь, что все его детали и части находятся в правильном положении и хорошо закреплены.
- Не используйте запасные части и какие-либо другие детали, которые не предусмотрены производителем.
- Перед использованием изделия необходимо убедиться в том, что все системы обеспечения безопасности правильно установлены. Особое внимание обращайте на надежность фиксации стула в открытом положении.
- При эксплуатации исключайте попадание воды и иных жидкостей на элементы стула, соприкасающиеся с полом.
- **Внимание!** При каждом использовании стульчика для кормления ребенок должен быть пристегнут с помощью ремней безопасности.
- Всегда блокируйте колеса в момент, когда малыш сидит на стульчике. То же самое следует делать, если изделие не используется, но находится в разложенном виде.
- Не оставляйте ребенка без присмотра. Это может быть опасно!

- Ставьте стульчик только на горизонтальную поверхность. Никогда не ставьте его рядом с лестницей или ступеньками.
- Не позволяйте детям играть рядом со стульчиком или карабкаться на него. Не сажайте на стульчик более одного ребенка одновременно.
- Не ставьте на столешницу и не вешайте на стул сумки и другие предметы. Это может привести к нарушению баланса равновесия стульчика. Никогда не используйте изделие без мягкой подкладки.
- Не оставляйте стульчик на солнце продолжительное время это может привести к выцветанию ткани. Если вы оставляете стул на солнце на долгое время, сначала убедитесь, что он остыл, и только потом сажайте на него ребенка.
- Когда стульчик не используется, его необходимо держать в недоступном для детей месте.
- Для обеспечения долгого срока службы стульчика для кормления его следует содержать в чистоте, протирать мягкой влажной тряпкой.
- При установке стула в непосредственной близости от нагревательных и отопительных приборов и/или иных источников тепла его поверхность во время эксплуатации должна быть защищена от нагрева. Температура нагрева элементов стула не должна превышать +40°C.
- Не ставьте стульчик рядом с теми окнами и стенами, на которых висят веревки, шторы и прочее, так как ребенок может использовать их и пытаться вскарабкаться вверх, что может послужить причиной удушья.
- Не ставьте стульчик рядом со стеной, так как ребенок может расшатать его и, опираясь на стенку, опрокинуть стул.

Комплектация

- | | |
|------------------------|------------------------|
| 1. Спинка | 6. Рама шезлонга |
| 2. Рама стульчика | 7. Шезлонг |
| 3. Разделитель для ног | 8. Дуга шезлонга |
| 4. Столик | 9. Ремень безопасности |
| 5. Опора подставки | |

Сборка

1. Вариант стульчик со столиком

- Одновременно нажмите две кнопки в верхней части рамы и разложите ножки до характерного щелчка.
- Установите спинку на раму. Убедитесь в надежной фиксации.
- Одновременно потяните оба регулятора высоты сиденья, расположенные снизу, и установите сиденье в 1-е верхнее положение (доступно 4 уровня регулировки).
- Вставьте разделитель для ног в отверстия спинки, а затем в отверстие сиденья до характерного щелчка.
- Проденьте крепления ремня через три отверстия в разделителе для ног.
- Посадите ребенка на стульчик.
- Зашелкните все пряжки ремней безопасности в центральном замке до характерного щелчка.
- Установите столик в пазы разделителя для ног (для снятия потяните за рычаг под столиком).
- Нажмите кнопку регулировки подставки для ног, чтобы изменить ее высоту (доступно 5 уровней регулировки).

Внимание! Перед каждым использованием проверяйте надежность фиксации всех элементов стульчика и ремней безопасности.

2. Вариант шезлонг

- Нажмите кнопку под сиденьем и снимите разделитель для ног, затем нажмите две кнопки на задних ножках стульчика и снимите спинку (если установлены).
- Одновременно потяните оба регулятора высоты сиденья, расположенные снизу, и установите сиденье в 4-е нижнее положение.
- При помощи пластиковых фиксаторов соедините каркас шезлонга. Убедитесь в надежной фиксации.
- Наденьте тканевую часть на раму и застегните фастекс.
- Установите раму шезлонга на основание стульчика. Убедитесь в надежной фиксации.
- Прикрепите дугу для игрушек к раме шезлонга.

Внимание! Перед каждым использованием проверяйте надежность фиксации всех элементов. Не оставляйте ребенка одного без присмотра!

3. Вариант подставка с бортиком (башня)

- Нажмите кнопку под сиденьем и снимите разделитель для ног, затем, зажав две кнопки на задних ножках, снимите спинку (если установлены).
- Одновременно потяните оба регулятора высоты сиденья, расположенные снизу, и установите сиденье в 4-е нижнее положение.
- Установите опору на раму стульчика.

Внимание! Перед каждым использованием проверяйте надежность фиксации всех элементов. Не оставляйте ребенка одного без присмотра!

4. Вариант стул для взрослых

- Одновременно потяните оба регулятора высоты сиденья, расположенные снизу, и зафиксируйте его на нужной высоте (доступно 4 уровня регулировки).
- Потяните рычаг регулировки подставки для ног, чтобы изменить ее высоту (доступно 5 уровней регулировки).

Внимание! Перед каждым использованием проверяйте надежность фиксации всех элементов.

5. Складывание для хранения

- Снимите столик и отсоедините разделитель для ног.
- Установите высоту передней части сиденья в 3-е или 4-е положение, а задней части сиденья – в 1-е положение.
- Одновременно нажмите две кнопки в верхней части рамы, чтобы сложить ножки стула, как показано на рисунке.

Уход и хранение

Тканевую обивку и пластиковые детали протирайте тряпкой, смоченной водой или щадящим моющим средством. Не используйте абразивные средства или растворители.

Если на стульчик попала вода, осушите металлические части во избежание коррозии.

Следите за чистотой всех движущихся пластиковых частей – загрязнение может нарушить их нормальную работу. При необходимости наносите небольшое количество смазки. Используйте небольшое количество смазки на силиконовой основе.

Храните стульчик в сухом проветриваемом помещении, вдали от влаги и прямых солнечных лучей.

Внимание! Чистку стульчика должен проводить только взрослый.

Стул для кормления DORIAN Happy Baby®

Артикул: DORIAN

Материал: АБС-пластик, полипропилен, дерево, металл, полиуретан (экокожа), полиэстер.

Срок службы: 2 года со дня реализации.

Гарантийный срок: 18 месяцев со дня реализации.

Предназначено для детей старше 6 месяцев.

Максимальный вес ребенка: шезлонг – 9 кг, стульчик – 15 кг, стул – 110 кг.

Изготовитель: Ningbo Ivolia Children Products Co., Ltd.

Адрес: No. 168, Songyang Road, Shang Qiao Economic Development Zone, Fenghua District, Ningbo, Zhejiang, China. Произведено в Китае.

Импортер/продавец (уполномоченное изготовителем лицо):

ООО «Опт-Юнион». Адрес: Россия, 141727, Московская обл., г. Долгопрудный, Павельцево мкр., Новое ш., д. 56.

Телефон: +7 (495) 580-75-46. Эл.почта: info@hb-happybaby.com

Товарный знак Happy Baby® принадлежит ООО «Опт-Юнион».

Все права защищены.

Товар соответствует требованиям ТР ТС 025/2012

«О безопасности мебельной продукции»

Құрастыру және пайдалану жөніндегі нұсқаулық

Сатып алғаныңызбен құттықтаймыз!

Қолдануды бастамас бұрын осы нұсқаулықпен мұқият танысыңыз. Маңызды! Нұсқаулықты болашақта да пайдалану үшін құрылғымен бірге сақтап қойыңыз.

Осы құрылғы түрінің әртүрлі нұсқаларының өндірісіне байланысты, нұсқаулықта әмбебап иллюстрациялар пайдаланылуы мүмкін, сондықтан сіз сатып алған өнімнің дизайны, түсі, жинағы және материалдары нұсқаулықтағыдан ерекшеленуі мүмкін. Өнімді үнемі жетілдіріп отыру мақсатында біз құрылымға алдын ала ескертусіз өзгерістер енгізу құқығын өзімізде қалдырамыз.

Қауіпсіздік шаралары

Маңызды! ▲

Нұсқаулықты мұқият оқып, сақтап қойыңыз. Пайдаланар алдында қаптаманы алып тастаңыз және лақтырыңыз.

Назар аударыңыз! ▲

Құрастыруды бастамас бұрын барлық бөлшектердің бүтіндігіне көз жеткізіңіз, зақымданулар байқалса, бұйымды пайдаланбаңыз және балалардан алыс ұстаңыз.

Ескерту! ▲

- Бала өз бетінше отырып, арқасын тік ұстай алғанша тамақтандыруға арналған орындықты пайдаланбаңыз.
- Тамақтандыру орындығы 6 айдан бастап балаларға арналған және салмағы келесіден аспауы керек: орындық нұсқасы – 15 кг., шезлонг нұсқасы – 9 кг., орындық нұсқасы – 110 кг.
- Баланың орындықтан құлап немесе сырғып кетуден жарақат алмауы үшін әрдайым қауіпсіздік белдіктерін қолданыңыз.
- Орындықтың қандай да бір бөлігі зақымданған, сынған немесе жоғалған болса, оны пайдаланбаңыз.
- Орындықты жинауды, жаюды және реттеуді тек ересектер жүзеге асыруы тиіс. Алдымен баланың қауіпсіз қашықтықта тұрғанына көз жеткізіңіз. Реттеу кезінде (арқалықты еңкейту және үстелшені орналастыру), орындықтың қозғалмалы бөлшектері сәбидің денесіне тимейтініне көз жеткізіңіз.
- Орындықтың барлық бөлшектері мен бөліктері дұрыс орналасқанына және мықтап бекітілгеніне көз жеткізбейінше оны пайдаланбаңыз.
- Өндіруші қарастырмаған қосалқы бөлшектер мен басқа да бөліктерді қолданбаңыз.
- Бұйымды пайдаланар алдында қауіпсіздікті қамтамасыз ететін барлық жүйелердің дұрыс орнатылғанына көз жеткізу қажет. Орындықтың ашық күйінде сенімді бекітілгеніне ерекше назар аударыңыз.
- Пайдалану кезінде еденге тиетін орындық бөліктеріне су немесе басқа сұйықтықтардың түсуін болдырмаңыз.
- **Назар аударыңыз!** Тамақтандыруға арналған орындықты әр қолданған кезде бала қауіпсіздік белдіктерімен міндетті түрде бекітілуі тиіс.
- Бала орындықта отырған кезде әрдайым дөңгелектерді бұғаттаңыз. Егер орындық қолданылмаса, бірақ жайылған күйде тұрса, дәл осылай істеу керек.
- Баланы қараусыз қалдырмаңыз. Бұл қауіпті болуы мүмкін!

- Орындықты тек тегіс жерге қойыңыз. Оны ешқашан баспалдақтың немесе сатының жанына қоймаңыз.
- Балаларға орындықтың жанында ойнауға немесе оған өрмелеуге рұқсат бермеңіз. Орындыққа бір уақытта бірден артық баланы отырғызбаңыз.
- Үстелге сөмке немесе басқа заттарды қоймаңыз және орындыққа ілмеңіз. Бұл орындықтың тепе-теңдігін бұзуы мүмкін. Жұмсақ төсемесіз бұйымды ешқашан қолданбаңыз.
- Орындықты ұзақ уақыт күн астында қалдырмаңыз, бұл матаның түсін оңдыруы мүмкін. Егер орындықты ұзақ уақыт күнге қойсаңыз, алдымен оның салқындағанына көз жеткізіңіз, содан кейін ғана баланы отырғызыңыз.
- Орындықты қолданбаған кезде оны балалардың қолы жетпейтін жерде сақтау керек.
- Тамақтандыруға арналған орындықтың ұзақ қызмет етуін қамтамасыз ету үшін оны таза ұстап, жұмсақ ылғал шүберекпен сүртіп отыру керек.
- Орындықты қыздыру және жылыту құрылғыларына және/немесе басқа жылу көздеріне тікелей жақын орнатқан кезде, оны пайдалану барысында беті қызудан қорғалуы тиіс. Орындық бөліктерінің қызу температурасы +40°C-тан аспауы керек.
- Орындықты арқандар, перделер және басқа заттар ілінген терезелер мен қабырғаларға жақын қоймаңыз, өйткені бала оларды пайдаланып, жоғары өрмелеуге тырысуы мүмкін, бұл тұншығуға әкелуі ықтимал.
- Орындықты қабырғаға жақын қоймаңыз, себебі бала оны шайқап, қабырғаға сүйеніп, орындықты аударып тастауы мүмкін.

Жиынтықтама

- | | |
|--------------------|------------------------|
| 1. Арқалық | 6. Шезлонг жақтауы |
| 2. Орындық жақтауы | 7. Шезлонг |
| 3. Аяқ бөлгіш | 8. Шезлонг доғасы |
| 4. Үстелше | 9. Қауіпсіздік белдігі |
| 5. Тіреу тірегі | |

Құрастыру

Үстелшелі нұсқа

- Жақтаудың жоғарғы бөлігіндегі екі түймені бір мезгілде басып, аяқтарды сырт еткен дыбыс шыққанға дейін жайыңыз.
- Арқалықты жақтауға орнатыңыз. Мықтап бекітілгеніне көз жеткізіңіз.
- Отырғыштың астындағы екі биіктік реттегішті бір мезгілде тартып, отырғышты 1-ші (ең жоғарғы) қалыпқа орнатыңыз (4 реттеу деңгейі қол жетімді).
- Аяқ бөлгішті арқалықтың тесіктеріне, содан кейін отырғыштың тесігіне сырт еткен дыбыс шыққанға дейін салыңыз.
- Белдік бекіткіштерін аяқ бөлгіштегі үш тесіктен өткізіңіз.
- Баланы орындыққа отырғызыңыз.
- Барлық қапсырмаларды орталық құлыпқа сырт еткен дыбыс шыққанша бекітіңіз.
- Үстелшені аяқ бөлгіштің ойықтарына орнатыңыз (алу үшін үстелшенің астындағы тұтқаны тартыңыз).
- Аяқ тіреуішінің биіктігін өзгерту үшін реттеу түймесін басыңыз (5 реттеу деңгейі қол жетімді).

Назар аударыңыз! Әр қолданудың алдында орындықтың барлық элементтерінің және қауіпсіздік белдіктерінің сенімді бекітілгенін тексеріңіз.

Шезлонг нұсқасы

- Отырғыш астындағы түймені басып, аяқ бөлгішті алыңыз, содан кейін орындықтың артқы аяқтарындағы екі түймені басып, арқалықты алыңыз (егер орнатылған болса).
- Отырғыштың астындағы екі биіктік реттегішті бір мезгілде тартып, отырғышты 4-ші (ең төменгі) қалыпқа орнатыңыз.
- Пластик бекіткіштер арқылы шезлонг жақтауының бөліктерін қосыңыз. Мықтап бекітілгеніне көз жеткізіңіз.
- Мата бөлігін жақтауға кигізіп, фастексті бекітіңіз.
- Шезлонг жақтауын орындық негізіне орнатыңыз. Мықтап бекітілгеніне көз жеткізіңіз.
- Ойыншық доғасын шезлонг жақтауына бекітіңіз.

Назар аударыңыз! Әр қолданудың алдында барлық элементтердің сенімді бекітілгенін тексеріңіз. Баланы қараусыз қалдырмаңыз!

Тіреу тірегі нұсқасы (мұнара)

- Отырғыш астындағы түймені басып, аяқ бөлгішті алыңыз, содан кейін артқы аяқтардағы екі түймені қысып, арқалықты алыңыз (егер орнатылған болса).
- Отырғыштың астындағы екі биіктік реттегішті бір мезгілде тартып, отырғышты 4-ші (ең төменгі) қалыпқа орнатыңыз.
- Тіреуді орындық жақтауына орнатыңыз.

Назар аударыңыз! Әр қолданудың алдында барлық элементтердің сенімді бекітілгенін тексеріңіз. Баланы қараусыз қалдырмаңыз!

Ересектерге арналған орындық нұсқасы

- Отырғыштың астындағы екі биіктік реттегішті бір мезгілде тартып, оны қажетті биіктікке бекітіңіз (4 реттеу деңгейі қол жетімді).
- Аяқ тіреуішінің биіктігін өзгерту үшін реттеу тұтқасын тартыңыз (5 реттеу деңгейі қол жетімді).

Назар аударыңыз! Әр қолданудың алдында барлық элементтердің сенімді бекітілгенін тексеріңіз.

Жинау және сақтау

- Үстелшені алып тастап, аяқ бөлгішті ажыратыңыз.
- Отырғыштың алдыңғы бөлігінің биіктігін 3-ші немесе 4-ші қалыпқа, ал артқы бөлігінің биіктігін 1-ші қалыпқа орнатыңыз.
- Суретте көрсетілгендей, орындық аяқтарын бүктеу үшін жақтаудың жоғарғы бөлігіндегі екі түймені бір мезгілде басыңыз.

Күтім жасау және сақтау

Мата қаптамасы мен пластик бөлшектерді суға немесе жұмсақ жуғыш затқа малынған шүберекпен сүртіңіз. Абразивті жуғыш заттар немесе еріткіштер қолданбаңыз.

Егер орындыққа су тисе, тот баспауы үшін металл бөліктерін кептіріңіз. Барлық қозғалмалы пластик бөліктердің таза болуын қадағалаңыз — ластану олардың қалыпты жұмысына кедергі келтіруі мүмкін. Қажет болған жағдайда силикон негізіндегі майдың аз мөлшерін қолданыңыз. Орындықты құрғақ, желдетілетін бөлмеде, ылғалдан және тікелей күн сәулесінен алыс сақтаңыз.

Назар аударыңыз! Орындықты тазалауды тек ересек адам жүргізуі тиіс.

Тамақтандыру орындығы Happy Baby®

Артикул: DORIAN

Материалдар: АБС-пластик, полипропилен, ағаш, металл, полиуретан, полиэстер.

Қызмет ету мерзімі: сату күнінен бастап 2 жыл.

Кепілдік мерзімі: сату күнінен бастап 18 ай.

6 айдан асқан балаларға арналған.

Баланың максималды салмағы: орындық нұсқасы – 15 кг, шезлонг нұсқасы – 9 кг, отырғыш нұсқасы – 110 кг.

Өндіруші: Ningbo Ivolia Children Products Co., Ltd.

Мекенжайы: No. 168, Songyang Road, Shang Qiao Economic Development Zone, Fenghua District, Ningbo, Zhejiang, China. Қытайда жасалған.

Импорттаушы/сатушы (өндіруші уәкілеттік берген тұлға):

«Опт-Юнион» ЖШС. Мекенжайы: Ресей, 141727, Мәскеу обл., Долгопрудный қ., Павельцево ықш ауд., Новое тас жолы, 56-үй.
Телефон: +7 (495) 580-75-46. Эл. пошта: info@hb-happybaby.com

Happy Baby® сауда белгісі «Опт-Юнион» ЖШС-не тиесілі.

Барлық құқықтар қорғалған.

Тауар КО ТР 025/2012 «Жиһаз өнімдерінің қауіпсіздігі туралы» талаптарына сәйкес келеді.

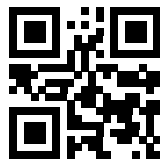

happybaby.ru