

BabyGo

0 мес.
—
3 года

до 2×15 кг

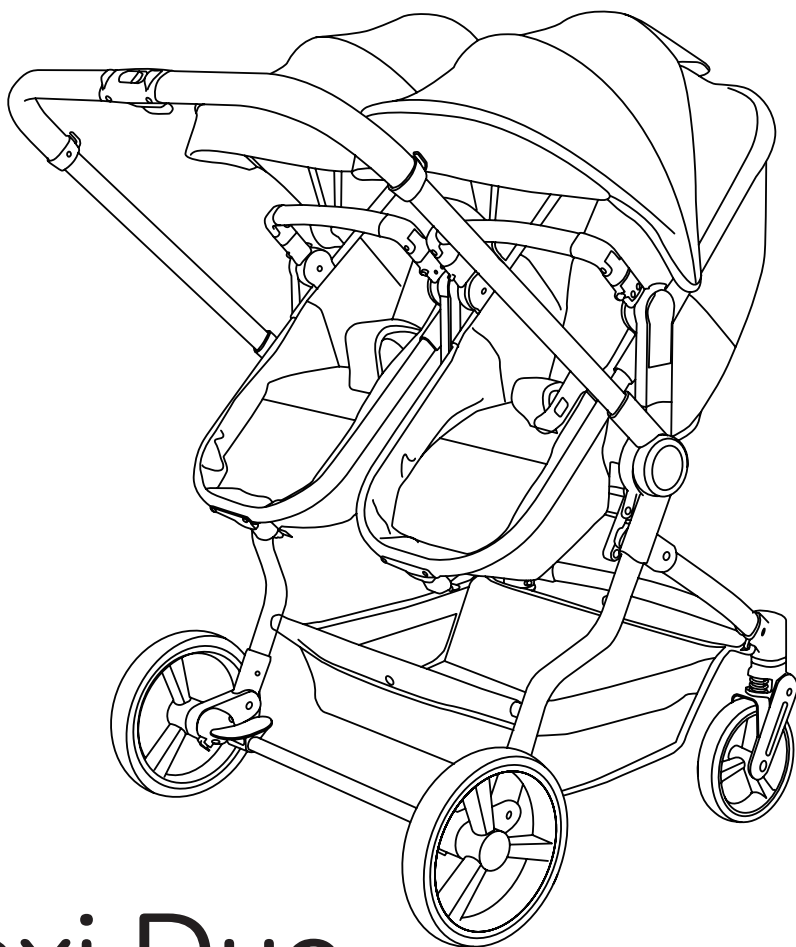

Flexi Duo

Коляска-трансформер 2 в 1
Инструкция

EAC

артикул S600D

Внимательно прочитайте инструкцию и сохраните её для дальнейшего использования.

ВАРИАНТЫ ИСПОЛЬЗОВАНИЯ

ВАРИАНТ 1: КОЛЯСКА-ЛЮЛЬКА

Подходит для малышей, которые ещё не умеют сидеть, переворачиваться и вставать на четвереньки. Максимальная масса каждого ребёнка — 9 кг.



ВАРИАНТ 2: ПРОГУЛОЧНАЯ КОЛЯСКА

Подходит детям от 7 месяцев до 3 лет. Максимальная масса каждого ребёнка — 15 кг.



КОМПЛЕКТАЦИЯ

1



2



3



4



5



6



1. Задние колёса (2 шт.)
2. Рама с корзиной
3. Передние колёса (2 шт.)
4. Задняя ось с тормозом
5. Накидки на ножки (2 шт.)
6. Сиденья-трансформеры с капором (2 шт.)

СБОРКА КОЛЯСКИ

СБОРКА РАМЫ И УСТАНОВКА КОЛЁС



1. Достаньте детали из коробки и удалите все упаковочные материалы.

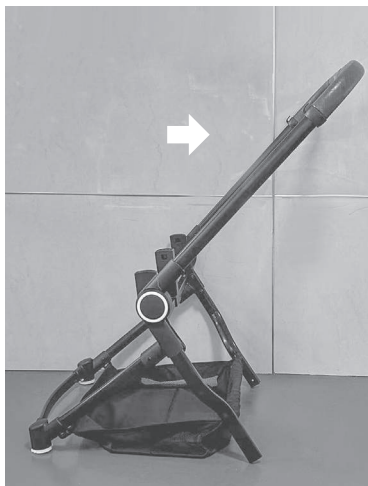

2. Поднимите рукоятку и разложите её до щелчка.



3. Присоедините заднюю ось с тормозом к задней части рамы.

Внимание! Убедитесь, что нажимные штифты видны через отверстия.

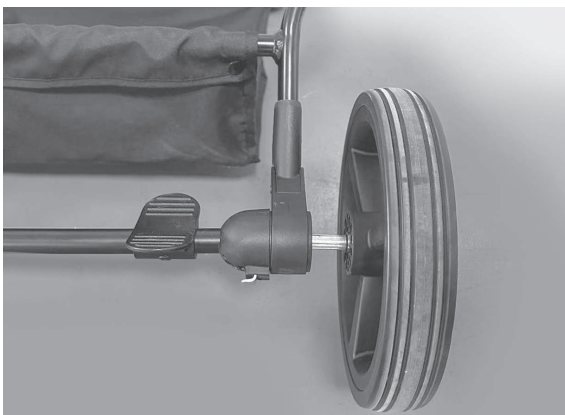
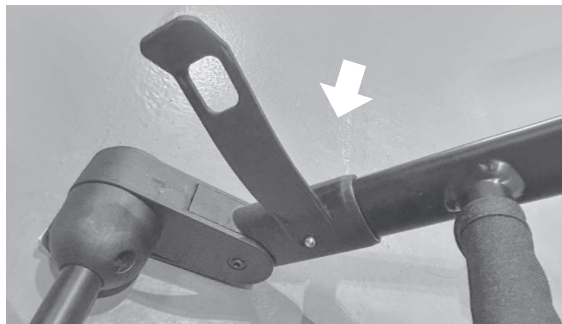

4. Вставьте вал заднего колеса в отверстие для крепления колеса к задней оси. Должен раздаваться щелчок.

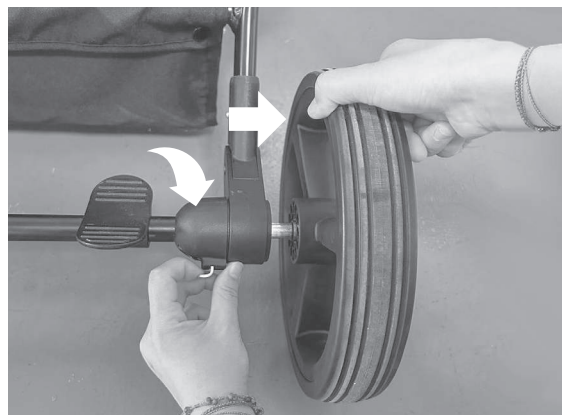

5. Чтобы снять заднее колесо, потяните вниз за крючок.

СБОРКА КОЛЯСКИ

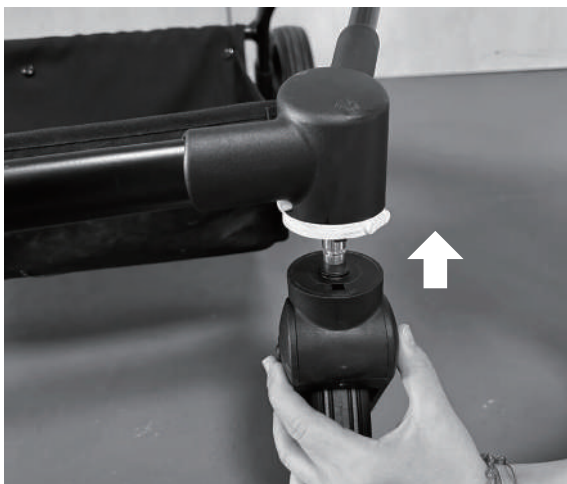

6. Установите переднее колесо в специальное отверстие для крепления на переднем валу до щелчка.

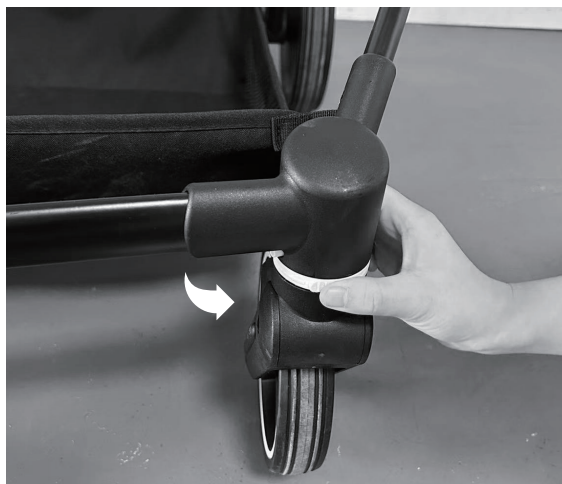

7. Чтобы заблокировать вращение колеса или оставить его подвижным, сдвиньте блокирующую кнопку. Чтобы снять колесо, зажмите кнопку и потяните колесо вниз.

ТОРМОЗНАЯ СИСТЕМА

Нажмите на педаль, чтобы поставить коляску на тормоз. Поднимите педаль, чтобы снять коляску с тормоза.



Внимание! Всегда ставьте коляску на тормоз во время остановок.

СБОРКА КОЛЯСКИ

УСТАНОВКА СИДЕНИЙ



1. Вставьте стержни каркаса капора в отверстия в пластиковой части рамы до упора. Убедитесь, что выступы на стержнях видны через отверстия.



2. Зажмите кнопку на задней части сиденья (сразу за капором), чтобы убедиться в том, что адаптеры зафиксированы на одном уровне.



3. Вставьте адаптеры сиденья в крепёжные элементы по обеим сторонам рамы до упора. После этого разложите сиденье горизонтально до фиксации.

СБОРКА КОЛЯСКИ



4. Повторите действия со вторым сиденьем. Установка сидений завершена.



Внимание! Следите за тем, чтобы во время использования коляски металлическая перекладина рамы располагалась под откидной липучкой.

КАК СНЯТЬ СИДЕНЬЕ



Зажмите кнопки по бокам сиденья и поднимите его.

СБОРКА КОЛЯСКИ

КРЕПЛЕНИЕ И ДЕМОНТАЖ БАМПЕРА



Вставьте концы бампера в отверстия сверху адаптеров и нажмите до щелчка. Чтобы снять бампер, зажмите кнопку и потяните его вверх.

РЕГУЛИРОВКА

РЕГУЛИРОВКА СИДЕНИЙ



Чтобы отрегулировать угол наклона сиденья, нажмите кнопку сзади сиденья (сразу за капором).



Для того чтобы опустить только спинку, зажмите клипсу с задней стороны сиденья и опустите на желаемую высоту. Чтобы поднять спинку, возьмитесь за конец стропы, зажмите клипсу и подвиньте её вверх.

РЕГУЛИРОВКА

РЕГУЛИРОВКА КАПОРА

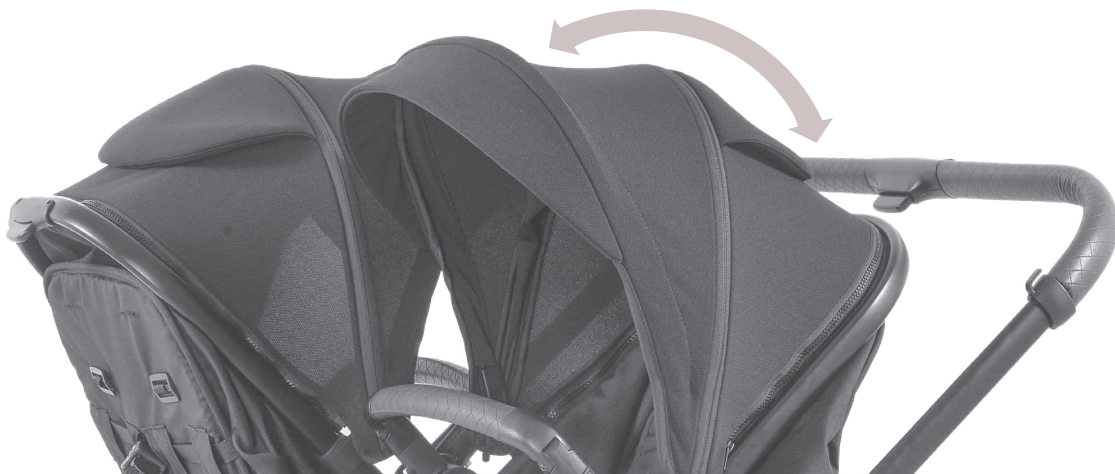

Чтобы расправить или сложить капор, потяните его в нужную сторону.

ИСПОЛЬЗОВАНИЕ В КАЧЕСТВЕ КОЛЯСКИ-ЛЮЛЬКИ



При использовании коляски в качестве люльки убедитесь, что рама сиденья расположена горизонтально, а пряжка в нижней половине сиденья раскрыта.

ИСПОЛЬЗОВАНИЕ В КАЧЕСТВЕ ПРОГУЛОЧНОЙ КОЛЯСКИ



Чтобы использовать коляску в качестве прогулочного варианта, застегните пряжку и поднимите сиденье и раму на желаемую высоту.

Внимание! При использовании коляски в качестве коляски-люльки для новорождённых рекомендуется снимать ремни безопасности. Найдите концы ремней безопасности с пряжками, поверните их и вытащите через отверстия в сиденье.

СКЛАДЫВАНИЕ КОЛЯСКИ



1. Убедитесь в том, что передние колёса свободно вращаются. Отрегулируйте уровень наклона сиденья так, чтобы рама сиденья была параллельна ручке коляски. Немного потяните коляску на себя, чтобы передние колёса развернулись в обратном направлении.



2. Сдвиньте кнопку вбок и зажмите задвижку, чтобы ручку можно было опустить вниз. В опущенном положении ручка зафиксировается автоматически.

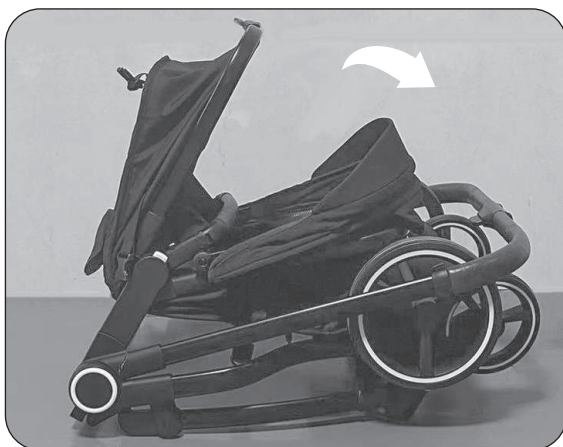

3. Зажмите кнопку, расположенную на раме под сиденьем, и сложите коляску пополам.

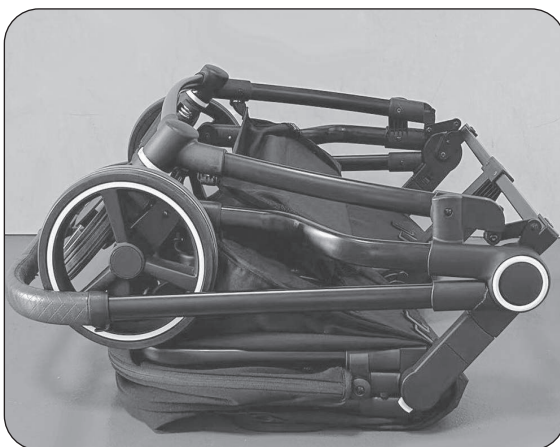

4. В сложенном состоянии коляска должна выглядеть так.

Внимание! Раскройте застёжку-липучку внизу сиденья, чтобы его можно было сложить.

РЕМНИ БЕЗОПАСНОСТИ

РЕГУЛИРОВКА И ЗАКРЕПЛЕНИЕ РЕМНЕЙ БЕЗОПАСНОСТИ

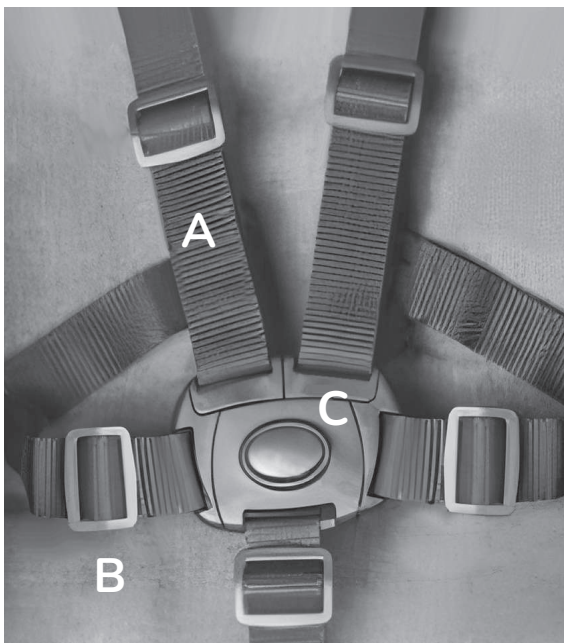
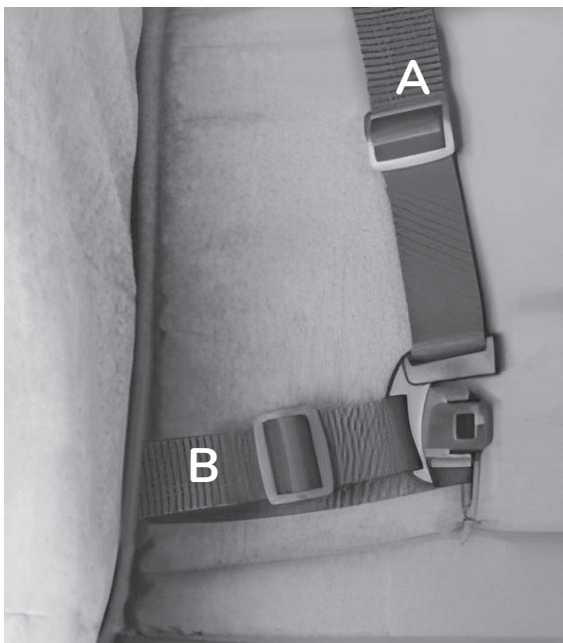

1. Соедините плечевой ремень (А) с поясным (В).
2. Вставьте получившуюся вилку в центральную часть пряжки (С). Ремни можно затянуть с помощью регуляторов.



3. Чтобы расстегнуть ремни безопасности, нажмите на кнопку в центре пряжки.

Внимание! Используйте ремень, находящийся между ног, только вместе с поясными ремнями.

ПРЕДУПРЕЖДЕНИЕ!

ИСПОЛЬЗОВАНИЕ В КАЧЕСТВЕ ПРОГУЛОЧНОЙ КОЛЯСКИ

- Внимание! Данное сиденье не предназначено для детей младше 7 месяцев.
- Внимание! Данное сиденье не предназначено для детей тяжелее 15 кг.
- Внимание! Всегда ставьте коляску на тормоз, прежде чем сажать в неё или высаживать из неё ребёнка.
- Внимание! Любой предмет, прикрепленный к ручке, спинке или бокам коляски, уменьшит её устойчивость.
- Внимание! Сажать ребёнка в коляску и высаживать его должен взрослый. Не позволяйте ребёнку вставать на сиденье или на подставку для ног.
- Внимание! Не используйте детали и аксессуары, не одобренные производителем.
- Внимание! Никогда не используйте коляску, чтобы поднять или спустить ребёнка по ступеням или эскалатору.
- Внимание! Для новорождённых необходимо раскладывать сиденье в полностью лежащее положение.

ВАЖНАЯ ИНФОРМАЦИЯ ПО БЕЗОПАСНОСТИ

- Внимание! Сиденье предназначено для детей с рождения и до достижения массы 15 кг. Используйте коляску в качестве коляски-люльки для малышек от 0 до 7 месяцев и как прогулочную коляску для детей с 7 месяцев до 3 лет или до достижения массы 15 кг.
- Внимание! Функция блокировки поворота переднего колеса упрощает использование коляски на неровной поверхности. Однако коляску нельзя катать по песку, так как это повредит подшипники и колёса.
- Внимание! Длину плечевых ремней можно отрегулировать, продевая ремни через отверстия в сиденье.
- Внимание! Будьте особенно осторожны, используя коляску при сильном ветре.

ПЕРЕД ТЕМ КАК СКЛАДЫВАТЬ КОЛЯСКУ, ПРОВЕРЬТЕ, ЧТО:

- коляска стоит на тормозе;
- передние колёса заблокированы;
- сиденье снято;
- корзина пуста;
- в коляске не находится ребёнок.

ОБСЛУЖИВАНИЕ

УХОД

- За коляской необходимо правильно ухаживать.
- Не применяйте силу при складывании коляски.
- Если у вас не получается сложить коляску, разложите её и попытайтесь сложить заново.
- При заезде/съезде с тротуара опускайте колёса коляски на землю как можно более мягко.
- Всегда складывайте коляску перед тем, как подняться/спуститься по ступеням.
- Никогда не пытайтесь перекатить коляску по ступеням или через подобные препятствия.
- В некоторых климатических условиях на ткани может появиться плесень и грибок. Чтобы этого избежать, не складывайте коляску, пока она не просохла. Дайте ей полностью высохнуть в вентилируемом помещении.
- Условия хранения: сухое проветриваемое помещение, комнатная температура.
- Если вы храните коляску в машине, не ставьте на неё сверху иные предметы.
- Не кладите в корзину груз, превышающий 2 кг.

ОЧИЩЕНИЕ

- Пятна на ткани можно застирать с помощью мягкого моющего средства и тёплой воды. После стирки просушите ткань в вентилируемом помещении вдали от прямого солнечного света.
- Не оставляйте коляску под прямым солнечным светом на длительные периоды времени, чтобы ткань не выцвела.
- Не сдавайте в химчистку, не стирайте и не сушите в машинке.
- Металлические детали очищайте влажной тканью, затем вытирайте насухо.
- Очищайте пластиковые детали слабым мыльным раствором и протирайте их насухо.

ТЕХНИЧЕСКОЕ ОБСЛУЖИВАНИЕ

- Обработывайте все двигающиеся металлические детали спреем на основе силикона. Не используйте машинное масло или жир, так как это может привести к загрязнению.
- Перед каждым использованием проверяйте, чтобы все детали были надёжно закреплены и исправно работали. Осматривайте все соединения и ремни безопасности. Немедленно замените все повреждённые детали.
- Регулярно осматривайте все болты, чтобы убедиться, что они надёжно затянуты. Если какие-то крепления ослабли, подтяните их.
- Используйте только одобренные производителем запчасти. Несоблюдение этих рекомендаций может сделать гарантию недействительной.

ПРЕДУПРЕЖДЕНИЕ!

Внимание! Не оставляйте ребёнка без присмотра.

Внимание! Во избежание травм не складывайте и не раскладываете коляску, если поблизости находятся дети.

Внимание! Не позволяйте детям играть с коляской.

Внимание! Всегда пользуйтесь ремнями безопасности.

Внимание! Этот продукт не предназначен для бега или катания на коньках.

Внимание! Ответственность за безопасность ребёнка несёте вы.

Внимание! Любые посторонние предметы, прикреплённые к коляске, нарушают её устойчивость.

Внимание! Перед использованием проверьте, что сиденье коляски надёжно закреплено на раме.

Внимание! Как только ребёнок научится самостоятельно сидеть, используйте ремни безопасности.

Внимание! Следите, чтобы ребёнок не мог проскользнуть в отверстия для ног — это может привести к удушью.

Внимание! Избегайте падений или поскользывания — это может привести к серьёзным травмам.

ИСПОЛЬЗОВАНИЕ В КАЧЕСТВЕ КОЛЯСКИ-ЛЮЛЬКИ

Внимание! Люлька подходит только для детей, которые ещё не умеют сидеть, переворачиваться и вставать на четвереньки.

Внимание! Максимальная масса каждого ребёнка — 9 кг.

Внимание! Если вы используете коляску в качестве коляски-люльки, ремни безопасности можно убрать.

Если вы хотите использовать ремни безопасности, следуйте мерам предосторожности, относящимся к детям от 0 до 7 месяцев.

Внимание! Чтобы снять ремни, найдите пряжки с задней стороны сиденья и вытащите их сквозь отверстия в каркасе люльки и в ткани сиденья. Чтобы установить ремни безопасности обратно, повторите процесс в обратном порядке и убедитесь в том, что каждый ремень надёжно закреплён.

Внимание! Для детей от 0 до 7 месяцев ремни безопасности должны быть продеты через удерживающие отверстия, чтобы избежать риска удушья.

Внимание! Для новорождённых необходимо использовать коляску только в качестве коляски-люльки, так как этот способ позволяет разложить сиденье в лежачее положение. Никогда не используйте сиденье, разложенное в положение люльки, отдельно от рамы коляски в качестве люльки.

Внимание! Не раскладываете сиденье в лежачее положение, когда ребёнок находится в коляске.

Внимание! При использовании коляски в качестве коляски-люльки не кладите в неё дополнительные матрасы.

BabyGo

0 ай
—
3 жас

2x15 кг дейін

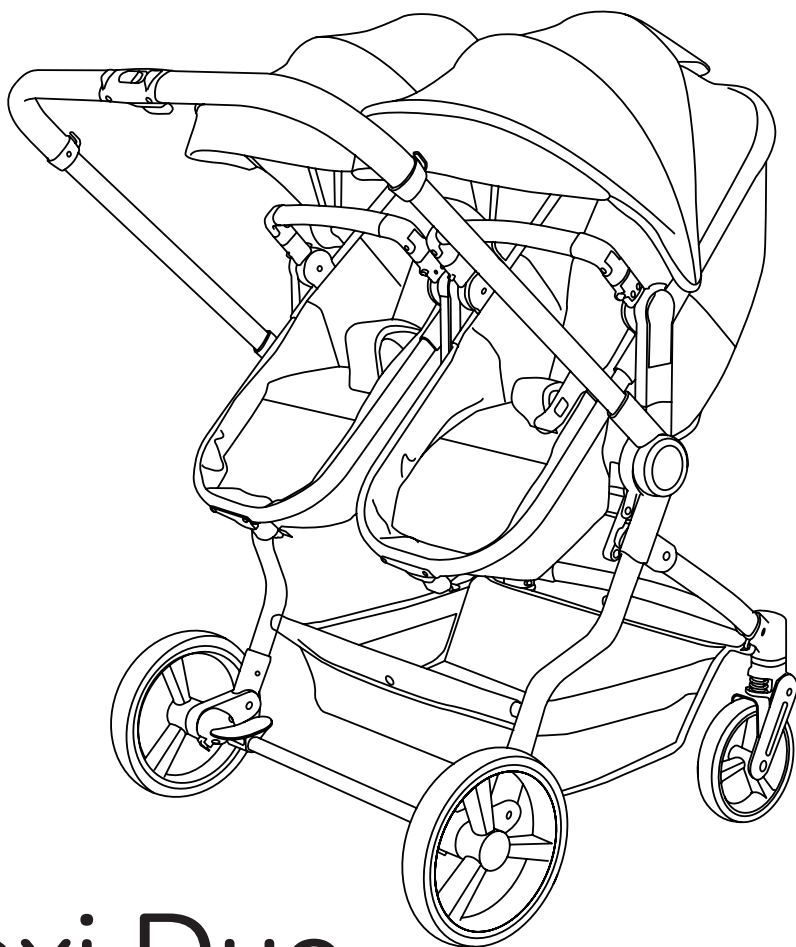

Flexi Duo

Трансформер арба 2-еуі 1-де
Нұсқаулық

EAC

артикул S600D

Нұсқаулықты мұқият оқып, оны кейін пайдалану үшін сақтап қойыңыз.

ПАЙДАЛАНУ НҰСҚАЛАРЫ

1-НҰСҚА: ТЕРБЕТПЕЛІ АРБА-БЕСІК

Өз бетімен отырмайтын, аунап түспейтін және еңбектеп тұра алмайтын сәбилерге жарамды. Әр балаға арналған ең жоғарғы салмақ — 9 кг.



2-НҰСҚА: СЕРУЕН АРБАСЫ

7 айдан 3 жасқа дейінгі балаларға арналған. Әр балаға арналған ең жоғарғы салмақ — 15 кг.



ЖИЫНТЫҚТЫЛЫҚ

1



2



3



4



5



6



1. Артқы дөңгелектер (2 дана)
2. Себеті бар жақтау
3. Алдыңғы дөңгелектер (2 дана)
4. Артқы өс тежегішімен
5. Аяққа арналған жамылғылар (2 дана)
6. Қаптамалы трансформер-орындықтар (2 дана)

АРБАНЫ ҚҰРАСТЫРУ

ЖАҚТАУДЫ ҚҰРАСТЫРУ ЖӘНЕ ДӨҢГЕЛЕКТЕРДІ ОРНАТУ



1. Бөлшектерді қораптан шығарып, барлық орау материалдарын алып тастаңыз.
2. Тұтқаны көтеріп, шық еткенше жайыңыз.
3. Артқы өс пен тежегішті жақтаудың артқы бөлігіне бекітіңіз.

Назар аударыңыз! Басылатын штифттер тесіктер арқылы көрінетініне көз жеткізіңіз.

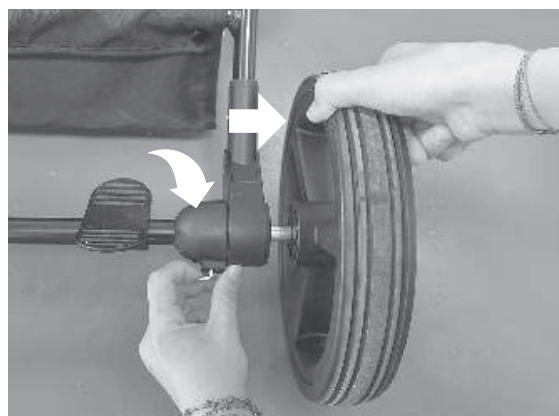
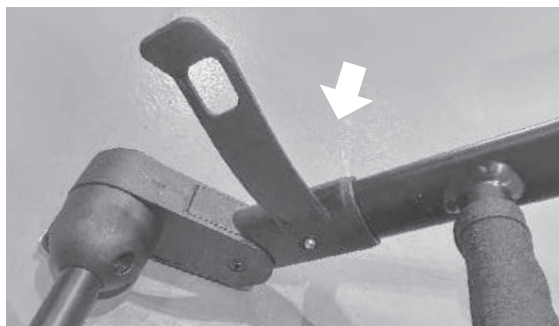

4. Артқы доңғалақтың білігін артқы өске бекіту тесігіне кіргізіңіз. Шық деген дыбыс естілуі керек.
5. Артқы доңғалақты алу үшін ілгекті төмен тартыңыз.

АРБАНЫ ҚҰРАСТЫРУ

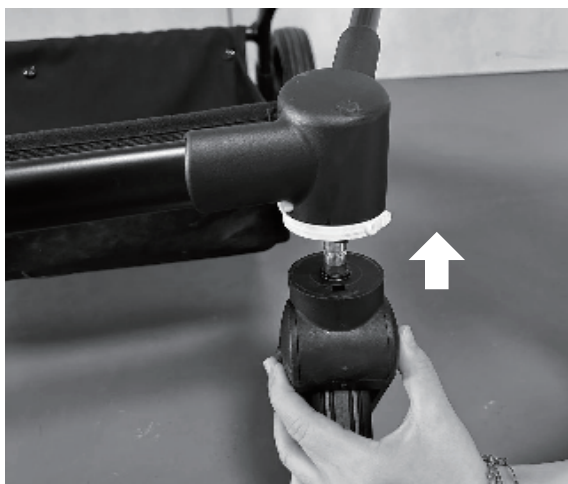

6. Алдыңғы дөңгелекті алдыңғы өсіне арналған арнайы тесігіне шұрт еткенше кіргізіңіз.

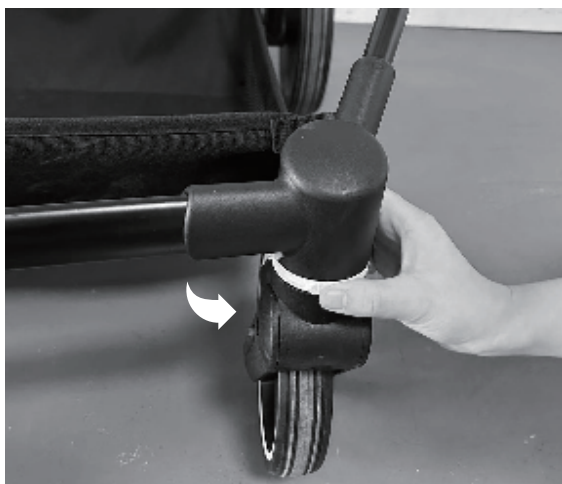

7. Дөңгелектің айналуын бұғаттау немесе оны қозғалыста қалдыру үшін блоктау түймесін сырғытыңыз. Дөңгелекті алу үшін түймені басып тұрып, доңғалақты төмен тартыңыз.

ТЕЖЕГІШ ЖҮЙЕСІ

Арбаны тежеуге қою үшін педальді басыңыз. Тежегіштен шығару үшін педальді көтеріңіз.



Назар аударыңыз! Тоқтаған кезде арбаны әрдайым тежегішке қойыңыз.

АРБАНЫ ҚҰРАСТЫРУ

ОРЫНДЫҚТАРДЫ ОРНАТУ



1. Капор қаңқасының шыбықтарын жақтаудың пластик бөлігіндегі тесіктерге соңына дейін кіргізіңіз. Шыбықтардың шығыңқылары тесіктер арқылы көрінетініне көз жеткізіңіз.



2. Артқы жағындағы (капордың артында) түймені басып, бейімдеуіштердің бір деңгейде бекітілгеніне көз жеткізіңіз.



3. Орындық бейімдеуішін жақтаудың екі жағындағы бекіткіш элементтерге соңына дейін кіргізіңіз. Осыдан кейін орындықты көлденең күйге келтіріп, бекігенше жайыңыз.

АРБАНЫ ҚҰРАСТЫРУ



4. Осы әрекеттерді екінші орындықпен де қайталаңыз. Орындықтарды орнату аяқталды.



Назар аударыңыз! Арбаны пайдаланған кезде жақтаудың металл тіреуі ашылмалы жапсырманың астында орналасқанына көз жеткізіңіз.

ОРЫНДЫҚТЫ ҚАЛАЙ ШЕШУГЕ БОЛАДЫ



Орындықтың екі жағындағы түймелерді басып, оны жоғары көтеріңіз.

АРБАНЫ ҚҰРАСТЫРУ

БАМПЕРДІ БЕКІТУ ЖӘНЕ АЛУ



Бампердің ұштарын адаптерлердің үстіндегі тесіктерге кіргізіп, шық еткенше басыңыз. Бамперді алу үшін түймені басып тұрып, жоғары тартыңыз.

РЕТТЕУ

ОРЫНДЫҚТАРДЫ РЕТТЕУ



Орындықтың еңкею бұрышын реттеу үшін орындықтың арт жағындағы (капордың артында) түймені басыңыз.



Тек арқалықты төмен түсіру үшін орындықтың артқы жағындағы қысқышты қысып, қалаған биіктікке дейін түсіріңіз. Арқалықты көтеру үшін таспаның ұшын ұстап, қысқышты басып, оны жоғары жылжытыңыз.

РЕТТЕУ

КАПОРДЫ РЕТТЕУ



Капорды жазу немесе жинау үшін оны қажетті жаққа тартыңыз.

БЕСІК АРБА РЕТІНДЕ ҚОЛДАНУ



Арбаны бесік ретінде қолданғанда, орындық жақтауының көлденең орналасқанына және орындықтың төменгі бөлігіндегі тоғаның ашық екеніне көз жеткізіңіз.

СЕРУЕН АРБАСЫ РЕТІНДЕ ҚОЛДАНУ



Арбаны серуендеу нұсқасында қолдану үшін тоғаны бекітіп, орындық пен жақтауды қалаған биіктікке көтеріңіз.

Назар аударыңыз! Арбаны жаңа туған сәбилерге арналған бесік ретінде қолданғанда қауіпсіздік белдіктерін шешу ұсынылады. Тоғалы қауіпсіздік белдіктерінің ұштарын тауып, оларды бұрып, орындықтағы тесіктер арқылы шығарып алыңыз.

АРБАНЫ ЖИНАУ



1. Алдыңғы дөңгелектердің еркін айналатынына көз жеткізіңіз. Орындықтың еңкею деңгейін арбаның тұтқасына параллель болатындай етіп реттеңіз. Алдыңғы дөңгелектер кері бағытқа бұрылуы үшін арбаны өзіңізге қарай сәл тартыңыз.
2. Тұтқаны төмен түсіру үшін түймені жанға сырғытып, құлыптағышты басыңыз. Тұтқа төмен түскен күйінде автоматты түрде бекітіледі.

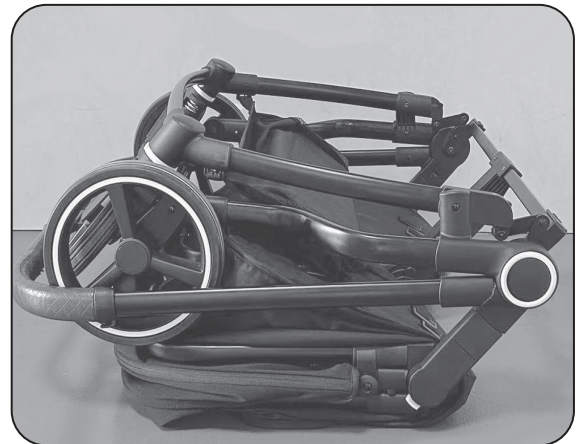
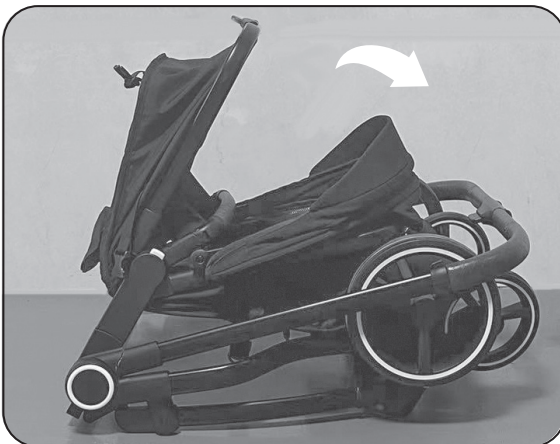

3. Орындықтың астындағы жақтауда орналасқан түймені басып, арбаны екіге бүктеңіз.
4. Жиналған кезде арбаның көрінісі осылай болуы керек.

Назар аударыңыз! Орындықты бүктеу үшін төменгі бөлігіндегі жапсырма-ілгекті ашыңыз.

ҚАУІПСІЗДІК БЕЛДІКТЕРІ

ҚАУІПСІЗДІК БЕЛДІКТЕРІН РЕТТЕУ ЖӘНЕ БЕКІТУ

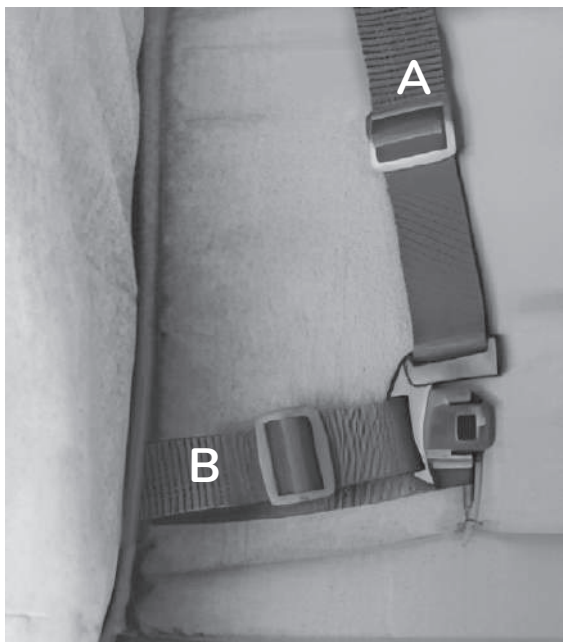

1. Иық белдігін (A) бел белдігімен (B) қосыңыз.

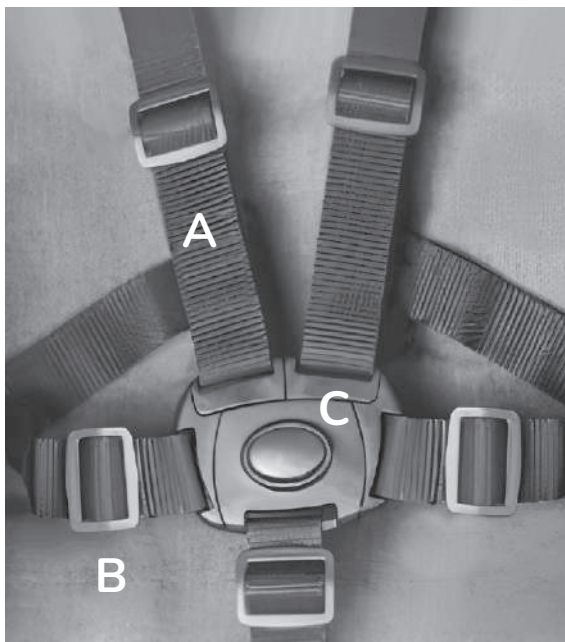

2. Қосылған айырды тоғаның орталық бөлігіне (C) кіргізіңіз. Белдіктерді реттегіштер арқылы тартып бекітуге болады.



3. Қауіпсіздік белдіктерін ашу үшін тоғаның ортасындағы түймені басыңыз.

Назар аударыңыз! Аяқ арасындағы белдікті тек қана бел белдіктерімен бірге пайдаланыңыз.

ЕСКЕРТУ!

СЕРУЕН АРБАСЫ РЕТІНДЕ ҚОЛДАНУ

- Назар аударыңыз! Бұл орындық 7 айдан кіші балаларға арналмаған.
- Назар аударыңыз! Бұл орындық 15 кг-нан ауыр балаларға арналмаған.
- Назар аударыңыз! Баланы отырғызбас бұрын немесе түсірмес бұрын арбаны әрдайым тежегішке қойыңыз.
- Назар аударыңыз! Тұтқаға, арқалыққа немесе арбаның бүйір жағына бекітілген кез келген зат арбаның тұрақтылығын төмендетеді.
- Назар аударыңыз! Баланы арбаға отырғызуды және түсіруді ересек адам жүзеге асыруы керек. Баланың орындыққа не аяқ тірегіне тұруына жол бермеңіз.
- Назар аударыңыз! Өндіруші мақұлдамаған бөлшектер мен аксессуарларды қолданбаңыз.
- Назар аударыңыз! Арбаны баспалдақпен немесе эскалатормен көтеру немесе түсіру үшін ешқашан пайдаланбаңыз.
- Назар аударыңыз! Жаңа туған сәбилер үшін орындықты толық жатқызылған күйге келтіру қажет.

ҚАУІПСІЗДІК ТУРАЛЫ МАҢЫЗДЫ АҚПАРАТ

- Назар аударыңыз! Орындық туғаннан бастап 15 кг-ға дейінгі балаларға арналған. 0–7 ай аралығындағы нәрестелерге арбаны бесік ретінде, ал 7 айдан 3 жасқа дейін немесе 15 кг-ға дейін серуен арбасы ретінде пайдаланыңыз.
- Назар аударыңыз! Алдыңғы дөңгелектерді бұғаттау функциясы тегіс емес жерде арбаны пайдалануды жеңілдетеді. Алайда арбаны құмда жүргізбеңіз, бұл мойынтіректер мен дөңгелектерді зақымдауы мүмкін.
- Назар аударыңыз! Арқалықтың еңкею бұрышын өзгерту үшін орындықтың артындағы тұтқаны пайдаланыңыз.
- Назар аударыңыз! Күшті жел кезінде арбаны қолданғанда ерекше сақ болыңыз.

АРБАНЫ ЖИНАР АЛДЫНДА ТЕКСЕРІҢІЗ:

- арба тежегішке қойылған;
- алдыңғы дөңгелектер бұғатталған;
- орындық алынған;
- себет бос;
- арбада бала жоқ.

ҚЫЗМЕТ КӨРСЕТУ

КҮТІМ

- Арбаға дұрыс күтім жасау қажет.
- Арбаны жинағанда күш қолданбаңыз.
- Арбаны жинау қиын болса, қайта жайып, тағы да жинап көріңіз.
- Жаяу жолға шыққан немесе түскен кезде арбаның дөңгелектерін жерге мүмкіндігінше баяу түсіріңіз.
- Баспалдақпен көтерілу не түсу алдында арбаны міндетті түрде жинаңыз.
- Арбаны ешқашан баспалдақ не бөгеттер үстімен сүйреп өткізбеңіз.
- Кей климат жағдайларында матаның бетінде зең немесе көгеру пайда болуы мүмкін. Бұған жол бермеу үшін арбаны толық кеуіп бітпей тұрып жинамаңыз. Толық кебуі үшін желдетілетін бөлмеде қалдырыңыз.
- Сақтау шарттары: құрғақ, желдетілетін бөлме, бөлме температурасы.
- Арбаны көлікте сақтасаңыз, үстіне ештеңе қоймаңыз.
- Себетке 2 кг-нан артық зат салмаңыз.

ТАЗАРТУ

- Матадағы дақтарды жұмсақ жуғыш құрал және жылы сумен жууға болады.
- Жуып болған соң матаны тікелей күн сәулесінен алыс, желдетілетін жерде құрғатыңыз.
- Матаның өңі солып кетпеуі үшін арбаны ұзақ уақыт тікелей күн астында қалдырмаңыз.
- Химиялық тазалауға бермеңіз, машинада жумаңыз және кептірмеңіз.
- Металл бөлшектерін дымқыл шүберекпен сүртіп, кейін құрғақтап сүртіңіз.
- Пластик бөлшектерін әлсіз сабынды ерітіндімен тазартып, құрғатып сүртіңіз.

ТЕХНИКАЛЫҚ ҚЫЗМЕТ КӨРСЕТУ

- Қозғалатын металл бөлшектерді силикон негізіндегі спреймен майлаңыз.
- Мотор майын немесе майлы заттарды қолданбаңыз, бұл ластануға әкелуі мүмкін.
- Әр қолданар алдында барлық бөлшектердің берік бекітілгеніне және дұрыс жұмыс істейтініне көз жеткізіңіз. Бүкіл қосылыстар мен қауіпсіздік белдіктерін тексеріңіз. Зақымдалған бөлшектерді дереу ауыстырыңыз.
- Бекітпе бұрандалардың мықтап тартылғанын үнемі тексеріңіз.
- Қосылыстар босаған болса, қайта тартып бекітіңіз.
- Тек өндіруші мақұлдаған қосалқы бөлшектерді пайдаланыңыз. Бұл талаптарды сақтамау кепілдіктің күші жоюына әкелуі мүмкін.

ЕСКЕРТУ!

Назар аударыңыз! Баланы қараусыз қалдырмаңыз.

Назар аударыңыз! Жарақат болдырмау үшін арбаны балалардың жанында жинамаңыз және ашпаңыз.

Назар аударыңыз! Балалардың арбамен ойнауына рұқсат бермеңіз.

Назар аударыңыз! Қауіпсіздік белдіктерін әрдайым қолданыңыз.

Назар аударыңыз! Бұл өнім жүгіру немесе коньки тебу үшін арналмаған.

Назар аударыңыз! Бала қауіпсіздігіне өзіңіз жауаптысыз.

Назар аударыңыз! Арбаға бекітілген бөгде заттар тұрақтылықты төмендетеді.

Назар аударыңыз! Арбаны қолданбас бұрын орындықтың жақтауға мықтап бекітілгеніне көз жеткізіңіз.

Назар аударыңыз! Бала өз бетінше отыра бастаған сәттен бастап қауіпсіздік белдіктерін қолданыңыз.

Назар аударыңыз! Бала аяқ тесігіне сырғып түспеуін бақылаңыз — бұл жарақатқа әкелуі мүмкін.

Назар аударыңыз! Құлау немесе тайғанау жағдайларынан сақ болыңыз — бұл ауыр жарақатқа әкелуі мүмкін.

АРБАНЫ БЕСІК РЕТİNДЕ ҚОЛДАНУ

Назар аударыңыз! Бесік әлі өздігінен отырмайтын, аунап түспейтін және еңбектемейтін сәбилерге ғана жарамды.

Назар аударыңыз! Әр баланың ең жоғары салмағы — 9 кг.

Назар аударыңыз! Арбаны бесік ретінде қолдансаңыз, қауіпсіздік белдіктерін шешуге болады.

Егер қауіпсіздік белдіктерін пайдаланғыңыз келсе, 0–7 айлық сәбилерге арналған қауіпсіздік нұсқауларын орындаңыз.

Назар аударыңыз! Белдіктерді алу үшін тоғаларды орындықтың артынан тауып, аяқ тесіктері арқылы шығарыңыз.

Бөлшектерді жоғалтпаңыз және матаны жыртып алмаңыз.

Белдіктерді қайтару үшін қадамдарды кері ретпен орындап, әр белдіктің берік бекітілгеніне көз жеткізіңіз.

Назар аударыңыз! 0–7 айлық нәрестелер үшін тұншығуды болдырмау мақсатында белдіктер арнайы тесіктер арқылы өткізілуі тиіс.

Назар аударыңыз! Жаңа туған сәбилер үшін арбаны тек бесік ретінде пайдаланыңыз, себебі орындықты толық жатқызуға болады.

Бесік күйіне келтірілген орындықты арбадан бөлек ешқашан пайдаланбаңыз.

Назар аударыңыз! Бала арбада жатқан кезде орындықты жатқызбаңыз.

Назар аударыңыз! Арбаны бесік ретінде қолданғанда ішіне қосымша матрас салмаңыз.